

BRONY WIRNIKOWE ZIRKON

 **LEMKEN** THE
AGROVISION
COMPANY



DOSKONAŁE PRZYGOTOWANIE GLEBY

Z punktu widzenia efektywności rolnictwa gleba jest najcenniejszym z zasobów. Długotrwałe zachowanie dochodowości gleby wymaga trafnego wyboru metody pierwszej uprawy pod kątem określonego miejsca oraz optymalnego wykorzystania technologii. Innym ważnym aspektem obfitych plonów, bez względu na sposób uprawy, jest przygotowanie gleby. Tu liczy się taka metoda, która gwarantuje szybkie kiełkowanie i wydajny wzrost nasion. Po obróbce gleba powinna zachować stabilną strukturę aż do żniw.

Po pierwszej uprawie gleba jest przygotowana do optymalnego rozwoju zasiewu dzięki jej obróbce. Żeby się rozwinąć, zasiane i kiełkujące nasiona potrzebują wody, ciepła i powietrza. Warstwa powierzchniowa powinna być na tyle miękka, by rozsady mogły się przez nią przebić. Powierzchnia pod nasionami powinna być zrekonsolidowana na tyle, by umożliwić efekt kapilarny i dostarczyć wilgoć roślinie. W dobrze przygotowanej glebie czynniki te są optymalnie uregulowane i zapewniają podstawowe warunki dobrego wzrostu zasiewu.

Przygotowanie gleby musi również spełniać następujące warunki:

- Powierzchnia po pierwszej uprawie gleby musi być wyrównana, w celu zapewnienia jednolitych warunków siewu.
- Narzędzia maszyny do przygotowania gleby, takie jak np. zęby brony wirnikowej, muszą porozbijać bryły, grudy i okruchy gleby. Nie jest to jednak wyłącznie kwestia odpowiedniego uziarnienia. Nawet rozkład brył w glebie i jej długofalowa stabilność struktury ma duże znaczenie dla rozwoju rośliny.
- Glebę należy uprawiać na jednakowej głębokości roboczej.
- Odpowiednia rekonsolidacja gleby pod nasionami jest istotnym warunkiem optymalnego upakowania ziemi, które powinno zapewniać doprowadzanie wilgoci do rozsady w pierwszej fazie wzrostu.
- Objętość porowata w górnej warstwie gleby musi być na tyle duża, by gwarantować odpowiednie nawadnianie i napowietrzanie strefy korzenia rośliny.





ZIRKON - PERFEKCJA W WIELU ODMIANACH





Coraz ważniejsze staje się dostosowanie intensywności obróbki gleby do warunków, które panują na danym polu. Z praktyki wynika, że brona wirnikowa to narzędzie wielofunkcyjne i wydajne, a zatem najlepiej realizujące takie wstępne zadanie.

Doskonała regulacja parametrów roboczych brony wirnikowej Zirkon firmy LEMKEN zapewnia optymalne przygotowanie gleby. Bez względu na sposób uprawy (płytką, szybką i rozległą bądź głęboką i intensywną) wystarczy tylko określić specyfikacje, takie jak głębokość robocza, prędkość wirnika, położenie zębów i prędkość ruchu do przodu, pod kątem wymaganych parametrów uprawy gleby. Brona wirnikowa Zirkon zapewnia intensywne mieszanie i kruszenie do głębokości roboczej około 15 cm. Czynne narzędzia przygotowują optymalnie ziemię niemal w każdych warunkach glebowych, nawet na ubitych, wysuszonych i twardych lub zwięzłych gruntach. Tak więc dziś stosowanie brony wirnikowej w rolnictwie nabiera coraz większego znaczenia. W połączeniu z innymi maszynami można również szybciej i oszczędniej wykonywać inne zadania.

Brony wirnikowe Zirkon firmy LEMKEN najlepiej spełniają trudne wymagania, stawiane przez dzisiejszą ziemię orną. Nadają się do pracy przy bardzo wysokich, stałych obciążeniach, zarówno w orce tradycyjnej, jak i w mulczu. Można je stosować w położeniu zawieszonym z tyłu i z przodu.

Brony wirnikowe Zirkon mają różne szerokości robocze i budowę:

- Zirkon 8: brona zawieszana, pierwszy model o szerokości roboczej od 2,5 do 4 metrów, bez składania.
- Zirkon 12: wysoko wydajna brona zawieszana, wirnikowa, sztywna o szerokości roboczej 3 lub 4 metry.
- Zirkon 12 K: brona zawieszana wirnikowa o szerokości roboczej od 4 do 6 metrów; ma również mechanizm hydraulicznego składania, który daje szerokość 3 metry podczas transportu, nawet w kombinacji z siewnikiem rzędowym Solitair 9 K.
- Zirkon 12 KA: półzawieszana brona wirnikowa o szerokości roboczej od 4 do 6 metrów; w kombinacji z pneumatycznym siewnikiem rzędowym Solitair firmy LEMKEN stanowi wielofunkcyjne narzędzie do obróbki wymagających areałów.

MAKSYMALNA PRECYZJA GWARANTUJE DŁUGĄ TRWAŁOŚĆ UŻYTKOWĄ



Maksymalna stabilność dzięki zespawanej przekładni

Przekładnia jest sercem brony wirnikowej Zirkon. Ma zamkniętą konstrukcję, wykonaną z wysokogatunkowej cienkościennej stali mikrostopowej. Sekcja górna została zespawana z sekcją dolną. Dolna i górna część są solidnie zespawane, co gwarantuje maksymalną stabilność (na ilustracji zaznaczone na czerwono). Efektem jest zamknięta przekładnia i dokładnie wyrównane osłony łożysk, co zapewnia szczególnie cichą i bezprzerwową pracę brony. Te cenne zalety funkcjonalne wraz z dokładnym wyrównaniem nośników zębów gwarantują długą trwałość użytkową bron wirnikowych Zirkon firmy LEMKEN.

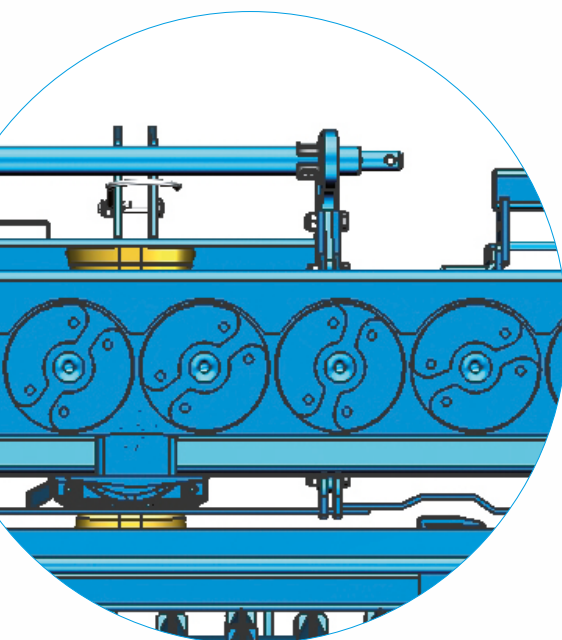

Najcichsza i najstabilniejsza maszyna w swojej klasie

Na jeden metr szerokości roboczej przypadają cztery zęby na nośniku. Zęby ustawione są względem siebie z minimalnym przesunięciem, tak więc brona wirnikowa Zirkon może używać ich naprzemiennie. Nawet w skrajnie trudnych warunkach osiąga się stałą siłę zagłębienia zęba w ziemi. Taka konfiguracja zapewnia bardzo równomierną pracę i jednolite obciążenie wału odbioru mocy (WOM) ciągnika.

Zmiana kierunku obrotu - proste i szybkie ustawianie zębów w prawidłowym położeniu

Przekładnie DUAL Shift firmy LEMKEN ułatwiają zmianę nie tylko prędkości wirników, lecz również kierunku obrotu wirników. Zmiana kierunku obrotu umożliwia ustawienie zębów tnących w położeniu „w sztorc” lub „wleczone”. Zęby ustawione w położeniu „wleczone” lepiej wygładzają ziemię i są szczególnie przydatne w orce na gruntach kamiennych, gdyż kamienie są wciskane w glebę. Zęby ustawione w położeniu „w sztorc” zwiększają zagłębienie w ziemi i sprawdzają się w siewie z mulczowaniem dzięki intensywnemu mieszaniu ziemi z roślinnością. Drobna ziemia jest przenoszona do strefy układania nasion. Duże bryłki pozostają na powierzchni redukując zasklepanie i erozję.

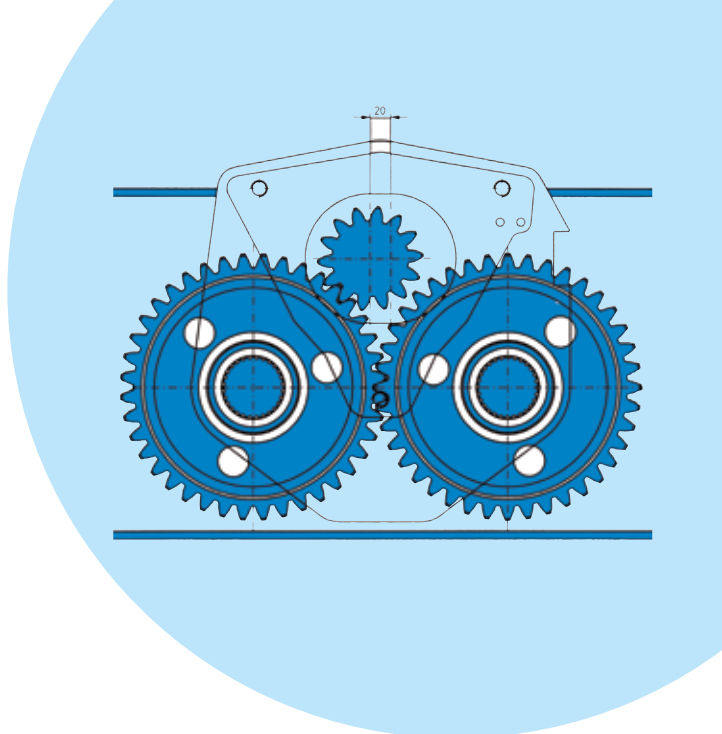

Różne opcje zębów – gotowe do każdej pracy

Wersja standardowa z zębami przykręcanymi na śruby; zęby do szybkiej wymiany dostępne jako opcja. Zęby do szybkiej wymiany montowane są na uchwycie przykręcanym do wirnika.

- Specjalny proces utwardzania sprawia, że zęby tnące są szczególnie odporne na zużycie, a jednocześnie nie kruszą się w eksploatacji.
- Na życzenie również w wersji z twardą nawierzchnią lub w wersji z węglików spiekanych dla zapewnienia maksymalnej żywotności
- Łatwa, szybka zmiana zębów
- Dostępne również zęby pancerowane oraz zęby do ziemniaka zapewniające głęboką uprawę



Zirkon 8

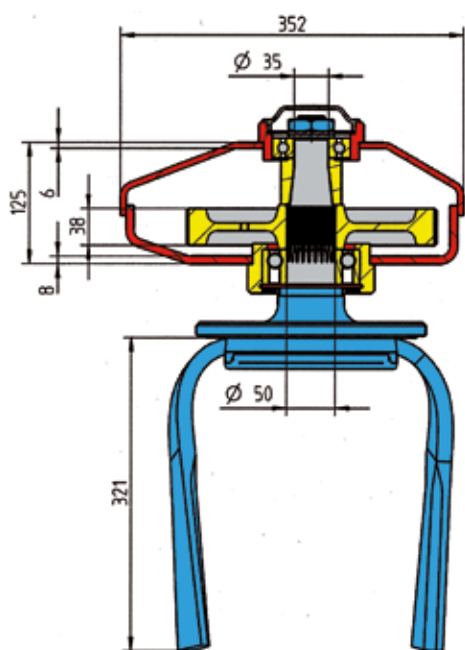

Wytrzymały nachylony profil wanny (wszystkie wymiary w mm)

Uniwersalna brona wirnikowa do optymalnego przygotowania gleby

Brona Zirkon 8 firmy LEMKEN jest nowym narzędziem w klasie od niskiej do średniej mocy. Specjalnym elementem jest konstrukcja modułowa, umożliwiającą opcjonalne doposażenie brony w komponenty takie jak przekładnia i mocowanie zębów. Dzięki temu bronę Zirkon 8 można optymalnie dopasować do konkretnych wymagań i warunków na miejscu. Duża odległość między górnym a dolnym łożyskiem wspomaga nośnik zębów i zapewnia długą trwałość użytkową łożysk. Nowatorski, wyższy i nachylony profil wanny powoduje łatwiejsze ześlizgiwanie się zabrudzeń.

Poza prostymi przekładniami kątowymi, które ustawiają odpowiednią prędkość wirnika przez wymianę kół zębatych, bronę Zirkon 8 można dopasować do przekładni DUAL Shift. Poza zmianą prędkości za pomocą dźwigni przekładni, kierunek obrotu zębów można zmienić z położenia „w sztorc” na „wleczone” bez wymiany zębów. Mocowane na śrubę zęby tnące, które mają długość 300 mm, stanowią standardowe wyposażenie Zirkon 8, wraz z przekładnią z kołami zębatymi zmianowymi (WG). Zirkon 8 z ręczną przekładnią DUAL Shift (SG) ma w standardzie zęby o długości 320 mm z systemem szybkiej wymiany. Dzięki opcjom wyposażenia, takim jak wysoko wydajna wieża, centralnie regulowana włóka tylna, optymalny wał z

bogatego asortymentu wałów LEMKEN oraz inne akcesoria, Zirkon 8 można dopasować do wymagań każdego użytkownika.



Proste przeniesienie mocy dzięki przekładni z wymiennymi kołami zębatymi



Szybka wymiana zęba tnącego



Brona wirnikowa zapewniająca niezmienny, maksymalny nacisk na głębę przy każdej uprawie.

Brona wirnikowa Zirkon 12 firmy LEMKEN przeznaczona jest do pracy w warunkach bardzo wysokiego ciągłego obciążenia w procesie uprawy konwencjonalnej i mulczu. Intensywność uprawy można regulować przez specjalne ustawienia prędkości roboczej, prędkości poboru mocy oraz za pomocą kół zębataj brony. Zamknięta przekładnia, wykonana z wysokogatunkowej grubościenniej stali mikrostopowej, zapewnia cichą i nieprzerwaną pracę wszystkich kół zębataj, wałów i łożysk dzięki dokładnemu wyrównaniu osłon łożysk. Gwarantuje to długą trwałość użytkową. Zawieszana brona wirnikowa Zirkon 12 z podczepionym siewnikiem rzędowym Solitair lub Saphir firmy LEMKEN tworzy sprawny zestaw do precyzyjnego siewu.

Przekładnie DUAL Shift umożliwiają prostą regulację prędkości w zakresie od 330 do 440 obrotów wirnika. Opcjonalne przekładnie do ustawiania obrotów wirnika w zakresie od 230 do 330 rozszerzają zakres zastosowań brony Zirkon 12. Ponadto przekładnia DUAL Shift ułatwia zmianę położenia zębów z „w sztorc” do „wlezione” w każdym zastosowaniu. Kuty, szybko wymienny ząb tnący o długości 340 mm i grubości 20 mm gwarantuje maksymalną trwałość użytkową. System szybkiej wymiany umożliwia prostą zmianę zębów bez użycia narzędzi. „Ząb specjalny” o długości 380 mm zapewnia intensywne spulchnianie gleby przy uprawie ziemniaków.

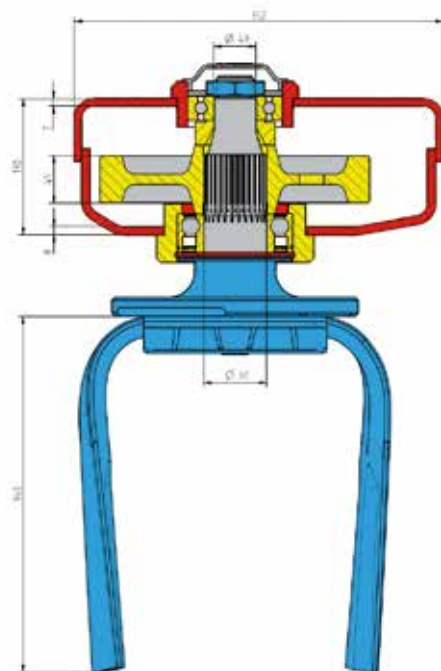

Przekładnia wykonana z wysokogatunkowej grubościenniej stali mikrostopowej (wszystkie wymiary w mm)



Przekładnia DUAL Shift



Szybko wymienne zęby tnące

Zirkon 12 K



Zawsze sprawny – do pracy samodzielnej lub w kombinacji z innymi maszynami

Kompaktowa konstrukcja i korzystne usytuowanie środka ciężkości czynią z połączenia składanej brony wirnikowej Zirkon 12 K i siewnika rzędowego Solitair firmy LEMKEN wielofunkcyjne narzędzie rolnicze. Optymalizowana wydajność zespołu napędowego zapewnia maksymalne przenoszenie mocy na wirniki brony. Składaną bronę wirnikową Zirkon zbudowano z dwóch odrębnych podzespołów: każdy z nich przytwierdzony jest do środkowej osi wahadłowej i dopasowuje się do ziemi niezależnie od drugiego podzespołu. Dzięki temu można osiągnąć optymalne dopasowanie do powierzchni gleby przy szerokościach roboczych od 4 metrów.

Z uwagi na fakt, że osie wahadłowe ustawione są centralnie względem każdego podzespołu roboczego, prowadzona przez wał brona wirnikowa Zirkon dokładnie „śledzi” rzeźbę terenu. Pomimo znacznych szerokości roboczych (od 4 metrów) brona wirnikowa Zirkon 12 K daje się składać na czas przejazdu po drogach do szerokości mniejszej niż 3 metry. Bronę wirnikową Zirkon można szybko składać i rozkładać, co oznacza błyskawiczne przygotowanie do pracy lub transportu.

Możliwość ukrycia skrzyni nasiennej siewnika rzędowego Solitair 9 K między podzespołami składanej brony wirnikowej stanowi wyjątkową zaletę. Dzięki niej obciążenie znajduje się w minimalnej odległości od ciągnika.



Optymalne dopasowanie do gleby dzięki centralnej osi wahadłowej



Składana półzawieszana brona Zirkon 12 KA - zawsze bezpieczna na drodze

Półzawieszana brona wirnikowa Zirkon 12 KA firmy LEMKEN może pracować samodzielnie lub w kombinacji z siewnikiem rzędowym. Do samodzielnej pracy podnosi się oś, by koła nie dotykały ziemi. Duże opony zmniejszają możliwość uszkodzenia przez ziemię w trakcie zakrętów na uwrociach i zapewniają stabilny przejazd z pola na pole. Brony Zirkon można używać wraz z pneumatycznym siewnikiem rzędowym Solitair firmy LEMKEN. Dzięki punktom zawieszenia nad osią brony wirnikowej cała kombinacja jest zwarta, zaś sam siewnik daje się w razie potrzeby bez trudu połączyć lub odłączyć.

Standardowy układ przenoszenia obciążenia gwarantuje równomierny rozkład obciążeń na maszynie zawieszanej. Brona wirnikowa podtrzymuje dokładnie głębokość roboczą bez względu na poziom nasion w skrzyni nasiennej. Półzawieszaną bronę wirnikową Zirkon można wyposażyć w układ hamowania sprężonym powietrzem, o ile jest to konieczne lub jeśli brony używa się w kombinacji z siewnikiem rzędowym. Dostępny jest również tylny sprzęg hydrauliczny do łączenia innych siewników rzędowych lub precyzyjnych z broną wirnikową Zirkon.

Bronę wirnikową Zirkon można w razie potrzeby podwieszać do zestawu Compact-Solitair firmy LEMKEN, w celu otrzymania skrzyni nasiennej o większej pojemności lub wału dogniatającego na całą szerokość.



Łatwy dostęp do punktów sprzęgania



Równomierny rozkład ciężaru



PERFEKCJA W NAJDROBNIJSZYM DETALU

Wytrzymała wieża trzypunktowa

Bronę wirnikową Zirkon wyposażono w wytrzymałą wieżę z zabudowaną skrzynką narzędziową. Wykonana ze stali sprężynowej półos między ramionami dolnego sprzęgu pochłania wstrząsy i w ten sposób zabezpiecza ciągnik oraz narzędzie podczas transportu i pracy. Punkty łączeniowe ruchomego dolnego sprzęgu umożliwiają ustawienie odstępu między broną wirnikową a konkretnym ciągnikiem.

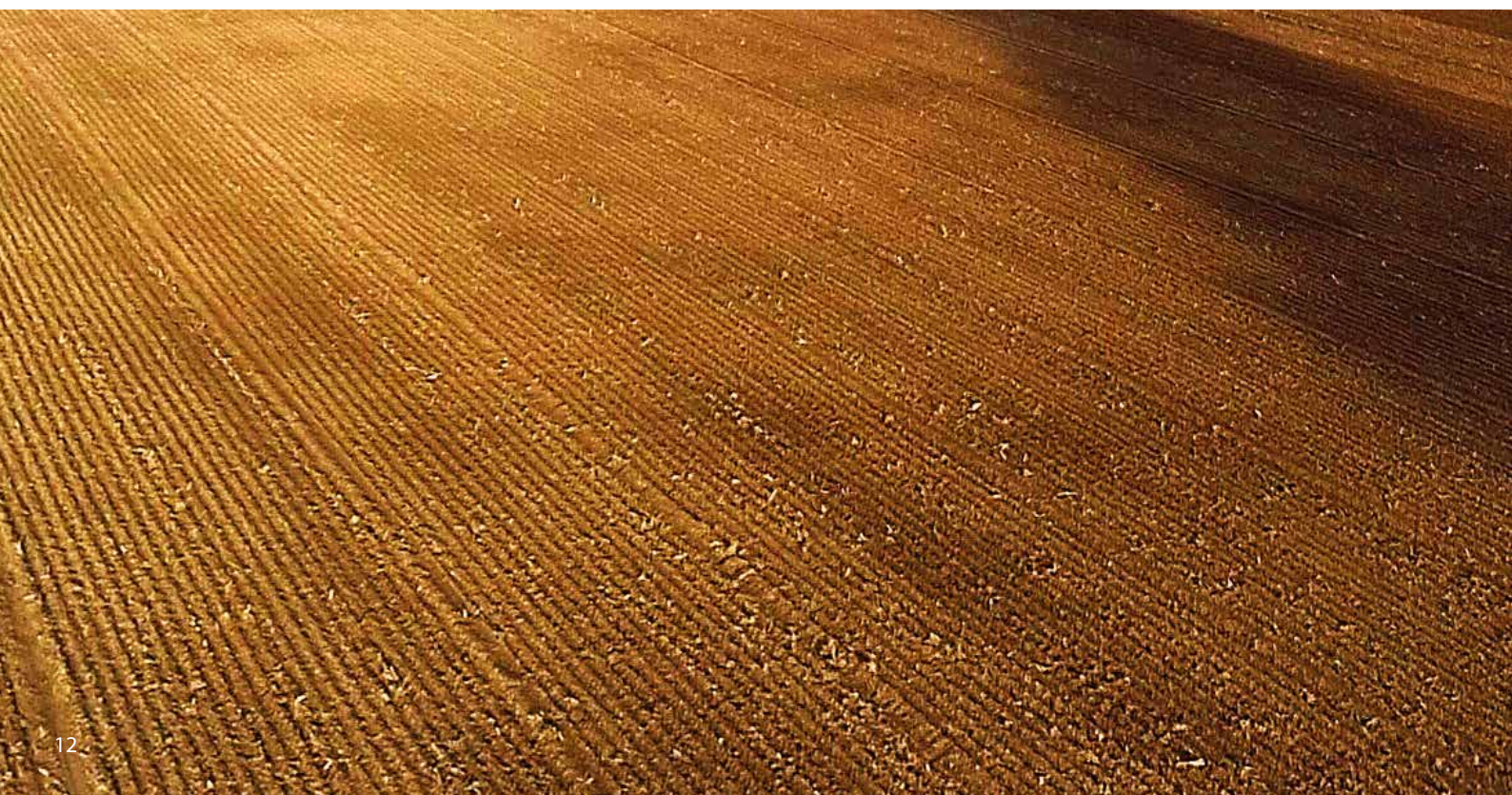
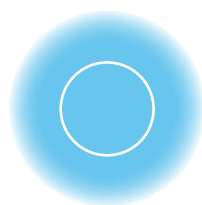



Płyty boczne zapobiegają tworzeniu się wałków na obrzeżach

Umieszczone po obu stronach sprężynowane płyty boczne o regulowanej wysokości zapobiegają tworzeniu wałków przez zewnętrzne zęby. Płyty boczne można odsuwać na bok i do góry. W maszynach o szerokości roboczej 3 m można je po prostu złożyć na czas transportu. Opcjonalnie płyty boczne można wyposażyć w przedłużenia.



Ochrona przed kamieniami na trudnych gruntach

Na gruntach silnie zakamienionych bezpieczną pracę gwarantuje zabezpieczenie przed kamieniami (1), montowane we wszystkich bronach wirnikowych Zirkon pod przekładnią przed wirnikami. Zabezpieczenie nie dopuszcza do wychwytywania kamieni i wynikłych stąd uszkodzeń.



Włókna wyrównująca do regulacji przepływu ziemi

Włókna wyrównująca stanowią opcjonalne wyposażenie wszystkich bron wirnikowych Zirkon. Włókno można zamontować albo z przodu, albo z tyłu zębów tnących. Reguluje ona przepływ ziemi i optymalizuje pracę zębów. Wysokość ustawia się centralnie za pomocą klucza maszynowego po stronie brony wirnikowej.

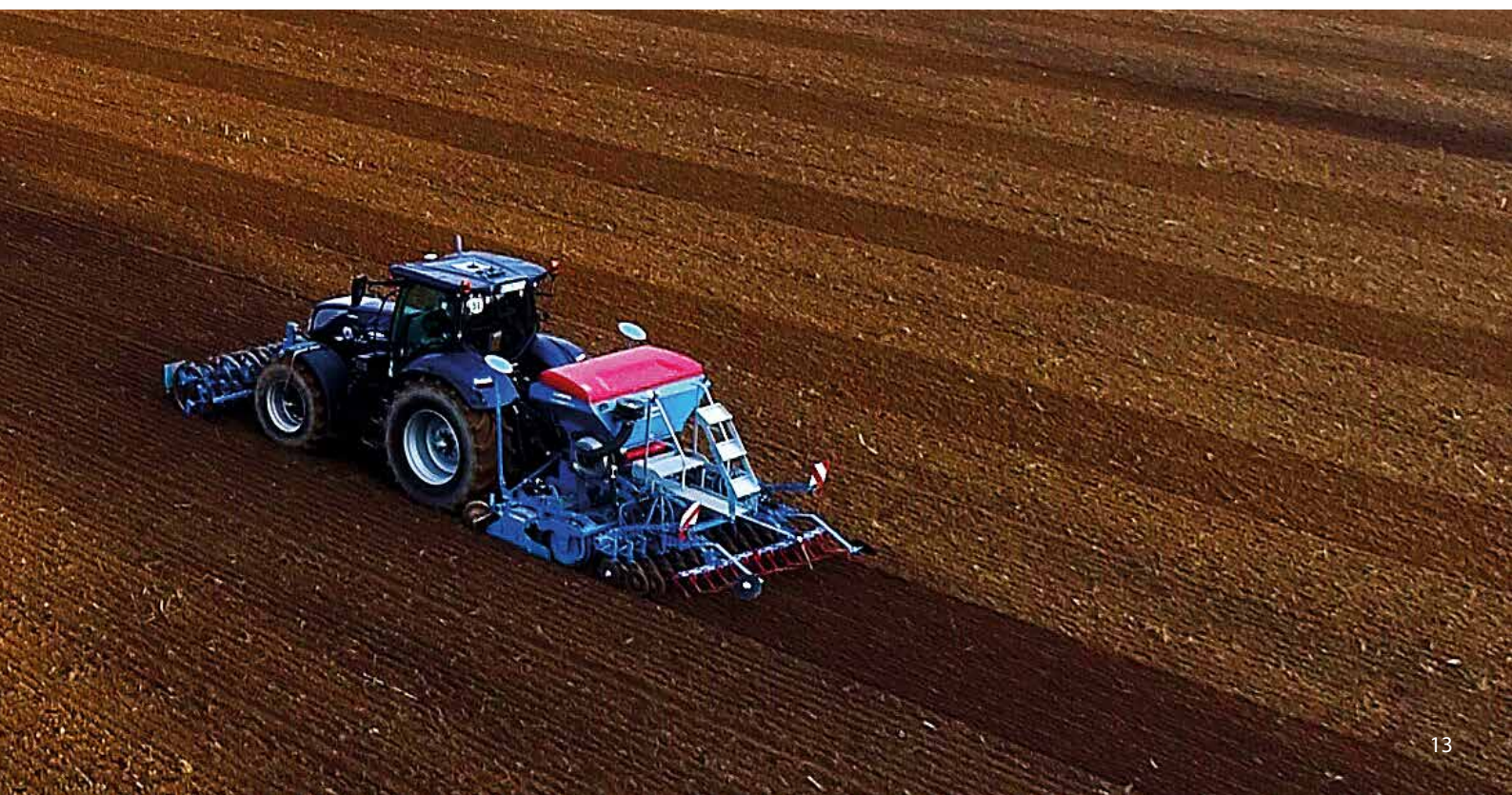

ODPOWIEDNIE WE WSZYSTKICH OBSZARACH ZASTOSOWAŃ



Optymalne spulchnianie i wygładzanie kolein po ciągniku

Koleiny po przejeździe ciągnika najlepiej spulchnia się i wygładza za pomocą wąskiego niwelatora śladów zamiast bocznego niwelatora śladów. Oba narzędzia można bez trudu przymocować do standardowego nośnika i dopasować do szerokości koleiny po przejeździe ciągnika. Głębokość roboczą ustawia się bez użycia narzędzi. Spulchniacze śladów są standardowo wyposażone w automatyczne zabezpieczenie przeciążeniowe, które eliminuje możliwość uszkodzenia.





Zębaty wał dogniatający do gleb średniozwięzłych i zwięzłych

Do zębatego wału dogniatającego nie przylgnie nawet kleista ziemia. Dzięki temu wał nadaje się idealnie do pracy nawet na glebach średniozwięzłych i zwięzłych. Do stabilnych uchwytów przymocowano utwardzane zgarniaki. Można je łatwo wyregulować za pomocą klucza i zapewnić staranne oczyszczanie wałów. Opcjonalna twarda okładzina lub płyty z twardego metalu gwarantują maksymalną trwałość użytkową zgarniaków.



Wał trapezowy do gleb lekkozwięzłych, średniozwięzłych i zwięzłych

Najważniejszą korzyścią ze stosowania wału trapezowego jest rekonsolidacja gleby pasami przez pierścienie trapezowe, które są bezpośrednio wyrównane do następnych rzędów siewu. Gleba między rzędami zachowuje szorstką powierzchnię z dużą ilością drobnoziarnistej ziemi, a zatem jest mniej podatna na zasklepanie. Osiąga się wyjątkowo regularną głębokość zasiewu oraz glebę z optymalnym efektem kapilarnym. Wszystkie zamknięte wały trapezowe wyróżniają się doskonałą nośnością na glebach od lekkozwięzłych po średniozwięzłe i w dużym stopniu zapobiegają przyklejaniu się ziemi.



Odpowiednie dla wszystkich siewników rzędowych

Dzięki regulowanej ramie sprzęgu trzypunktowy sprzęg hydrauliczny można dostosować do wszystkich znanych siewników rzędowych. Regulacja odległości punktów sprzęgu w pionie i poziomie zapewnia najlepsze z możliwych dostosowanie brony wirnikowej do wszystkich siewników rzędowych. Wszystkie połączenia przegubowe wyposażono w tuleje chroniące przed zużyciem.



ZAWSZE DOBRZE WYPOSAŻONY



Wyraźne oznakowanie ścieżki przez znaczniki śladów

W przypadku łączenia siewnika z broną wirnikową zaleca się stosowanie składanych znaczników śladów. Znaczniki te wytyczają wyraźną linię w glebie, co zapewnia dokładne szerokości rozsiewu. Regulacja tarcz w zakresie 360° zapewnia optymalne znakowanie w każdych warunkach. Śruba bezpiecznikowa ścinana zapobiega uszkodzeniom znacznika śladów w przypadku zetknięcia się z przeszkodą.



Tarcze zawężające zapewniają precyzyjnie wyrównanie pola

Precyzję wyrównania pola bez jakichkolwiek wałków na obrzeżach zapewniają płyty boczne, których działanie można wspomagać montując tarcze zawężające. Zakrzywione tarcze zawężające o szerokości 450 mm, z regulowaną wysokością montuje się na zewnątrz brony wirnikowej. Tarcze zawężające przenoszą ziemię do wewnątrz, tak więc powstaje idealnie wyrównana gleba.





We wszystkich przypadkach: zawieszenie z przodu

Wszystkie zawieszane brony wirnikowe Zirkon można również eksploatować jako narzędzia montowane z przodu dzięki użyciu opcjonalnego sprzęgu. Jest to również kombinacja na wyjątkowo trudne warunki lub do użytku przez wyspecjalizowane firmy rolnicze. Wał rurowy z przodu brony wirnikowej zapewnia dokładną kontrolę głębokości narzędzi roboczych.



Każdy wałek WOM z zabezpieczeniem przed przeciążeniem

Napęd brony wirnikowej Zirkon jest zaprojektowany do pracy przy prędkości WOM równej 1.000 obrotów na minutę. Wszystkie wałki WOM wyposażono w sprzęgło krzywkowe stanowiące zabezpieczenie przed przeciążeniem. W celu podłączenia innych maszyn, wszystkie brony wirnikowe zostały wyposażone w wałki przelotowe WOM.



Bezpieczeństwo i oświetlenie

Układ oświetlenia i hamowania brony wirnikowej Zirkon dostosowano do obowiązujących przepisów ruchu drogowego. Ponadto, w podstawowym wyposażeniu składanych bron znajdują się zderzaki.



Dane techniczne

| Model | Szerokość robocza (cm) | Liczba wirników | Orientacyjny ciężar bez wału (ca. kg) | dla prędkości WOM do (min ⁻¹) | Obroty wirnika (min ⁻¹) przy 1000 min ⁻¹ | Moc ciągnika | | | |
|--|------------------------|-----------------|---------------------------------------|---|---|-----------------------|-----------|---|-----------|
| | | | | | | kW przekładnia kąтова | KM | kW Skrzynia przekładniowa z dwoma prędkościami zmiana kierunku obrotu | KM |
| Zawieszana, sztywne | | | | | | | | | |
| Zirkon 8/250 WG ¹ / SG ² | 250 | 10 | 701 | 1.000 | 300/400 | | | 44-103 | 60-140 |
| Zirkon 8/300 WG ¹ / SG ² | 300 | 12 | 785 | 1.000 | 300/400 | | | 55-118 | 75-160 |
| Zirkon 8/350 WG ¹ / SG ² | 350 | 14 | 946 | 1.000 | 300/400 | | | 62-125 | 85-170 |
| Zirkon 8/400 WG ¹ / SG ² | 400 | 16 | 1.015 | 1.000 | 300/400 | | | 66-129 | 90-175 |
| Zawieszana, sztywne | | | | | | | | | |
| Zirkon 12/300 | 300 | 12 | 922 | 1.000 | 330/440 | | | 66-154 | 90-210 |
| Zirkon 12/350 | 350 | 14 | 1.035 | 1.000 | 330/440 | | | 77-165 | 105-225 |
| Zirkon 12/400 | 400 | 16 | 1.149 | 1.000 | 330/440 | | | 88-176 | 120-240 |
| Zawieszana, składana hydraulicznie | | | | | | | | | |
| Zirkon 12/400 K | 400 | 16 | 1.762 | 1.000 | 330/440 | 88 - 199 | 120 - 270 | 88 - 265 | 120 - 360 |
| Zirkon 12/450 K | 450 | 18 | 1.896 | 1.000 | 330/440 | 99 - 199 | 135 - 270 | 99 - 265 | 135 - 360 |
| Zirkon 12/500 K | 500 | 20 | 2.066 | 1.000 | 330/440 | 121 - 221 | 165 - 300 | 121 - 287 | 165 - 390 |
| Zirkon 12/600 K | 600 | 24 | 2.452 | 1.000 | 330/440 | 132 - 235 | 180 - 320 | 132 - 300 | 180 - 408 |
| Półzawieszana, składana hydraulicznie | | | | | | | | | |
| Zirkon 12/400 KA | 400 | 16 | 3.531 | 1.000 | 330/440 | 88 - 199 | 120 - 270 | 88 - 265 | 120 - 360 |
| Zirkon 12/450 KA | 450 | 18 | 3.734 | 1.000 | 330/440 | 99 - 199 | 135 - 270 | 99 - 265 | 135 - 360 |
| Zirkon 12/500 KA | 500 | 20 | 3.923 | 1.000 | 330/440 | 121 - 221 | 165 - 300 | 121 - 287 | 165 - 390 |
| Zirkon 12/600 KA | 600 | 24 | 4.447 | 1.000 | 330/440 | 132 - 235 | 180 - 320 | 132 - 300 | 180 - 408 |

⁽¹⁾ Zmiana przekładni zębatach

⁽²⁾ Ręczna przekładnia

| Brama wirnikowa | Skrzynia przekładniowa | Koła zębata/Biegi | Obroty WOM (min ⁻¹) | |
|---|--|-------------------|---------------------------------|-------|
| | | | 540 | 1.000 |
| Zirkon 8 | Skrzynia ze zmianą kół zębatach ¹ | 22/25 | 162 | 300 |
| | | 25/22 | 216 | 400 |
| | Zmiana biegów | 1 | 162 | 300 |
| | | 2 | 216 | 400 |
| Zirkon 12² / 12 K / 12 KA | przekładnia kąтова ¹ | Standard | 178 | 330 |
| | | Opcja 1 | 238 | 440 |
| | | Opcja 2 | 124 | 230 |
| | Skrzynia przekładniowa z dwoma prędkościami zmiana kierunku obrotu | 1 (Standard) | 178 | 330 |
| | | 2 (Standard) | 238 | 440 |
| | | 1 (Opcja) | 124 | 230 |
| | | 2 (Opcja) | 178 | 330 |

¹ Standardowe wyposażenie

² Skrzynia przekładniowa z dwoma prędkościami zmiana kierunku obrotu

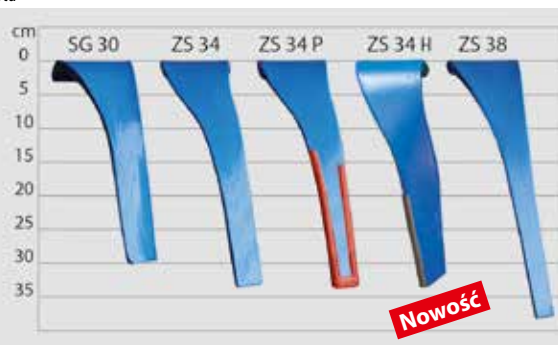
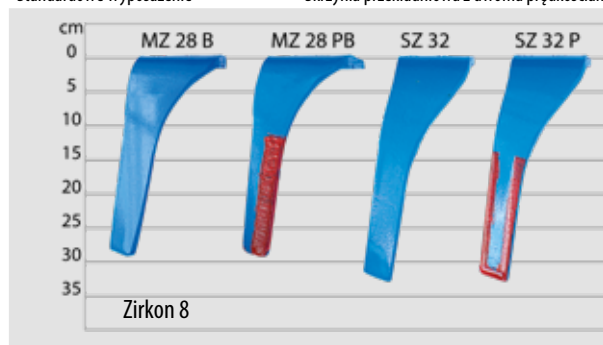

Zęby brony wirnikowej do różnych zastosowań. Na życzenie dostępne zęby opancerzone do maksymalnej trwałości użytkowej (zaznaczone na szaro na zdjęciu)

JESTEŚMY DOSTĘPNI DLA NASZYCH KLIENTÓW

Wysokiej jakości oryginalne części eksploatacyjne

Dzięki naszym oryginalnym częściom eksploatacyjnym maszyna LEMKEN pozostanie tym, czym jest: oryginałem. Niezależnie od tego, do jakiej maszyny potrzebne są części – zapewniamy, aby zawsze dostępne były oryginalne elementy do wszystkich urządzeń LEMKEN. Nie tylko przez krótki czas, ale przez długie lata.

Szybkie zaopatrzenie w części zamienne

Właściwe części, we właściwym czasie i właściwym miejscu – tak rozumiemy niezawodny serwis części zamiennych. Nasze profesjonalne procesy logistyczne zapewniają szybkie i kompleksowe dostawy części zamiennych – zawsze na czas i zawsze tam, gdzie są one potrzebne.





LEMKEN_02/24_175_0401/pl - Wszystkie dane, rozmiany i maszyny podlegają diagramowi technicznemu i mogą być nie są wiążące. Dane dotyczące maszyn i narzędzi odnoszą się do wersji z wyposażeniem podstawowym. Zastępcza się prawo zmian technicznych.

LEMKEN GmbH & Co. KG
 Weseler Straße 5
 46519 Alpen, Niemcy
 Tel. +49 2802 81-0
 Fax +49 2802 81-220
 info@lemken.com
 www.lemken.com

**DOWIEDZ SIĘ WIĘCEJ
 O NASZYCH ZASADACH
 DOTYCZĄCYCH
 PRYWATNOŚCI PODCZAS
 PRZEKAZYWANIA MASZYN**



Twój dealer LEMKEN:

