

KRÓTKIE BRONY TALERZOWE HELIODOR | RUBIN

 **LEMKEN** THE
AGROVISION
COMPANY



SPIS TREŚCI

Porównanie modeli	4
Heliodor 9	8
Przegląd wyposażenia	10
Najważniejsze cechy	12
Dane techniczne	17
Rubin	18
Technika	20
Rubin 10	24
Przegląd wyposażenia	24
Warianty modeli	26
Najważniejsze cechy	28
Dane techniczne	33
Rubin 12	34
Przegląd wyposażenia	34
Warianty modeli	36
Najważniejsze cechy	38
Dane techniczne	41
Serwis	42





Wymagania dotyczące redukcji środków ochrony roślin stosowanych w rolnictwie przybierają na sile. Uprawa poźniwna przeżywa swój renesans jako metoda mechanicznego zwalczania chwastów.

Co jest do tego potrzebne? Podczas pierwszego, płytkiego przejazdu osypane nasiona zbóż i chwastów są pobudzone do kiełkowania. Jednocześnie zalegająca na polu pocięta słoma, ściernisko i korzenie są mieszane z glebą w celu zainicjowania szybkiego rozkładu.

Daje to jeszcze jeden ważny efekt, szczególnie w czasie suchego lata: spulchnienie górnej warstwy gleby powoduje przerwanie kapilar, a tym samym ograniczenie parowania, co pozwala na zachowanie w ziemi cennych zapasów wody.

Po pierwszym etapie uprawy poźniwnej czasami przeprowadzany jest drugi, nieco głębszy przejazd roboczy.

W jego trakcie mechanicznie zwalczane są nagromadzone osypane ziarna zbóż oraz chwasty.

Można również stosować nawozy organiczne, takie jak gnojowica, pozostałości po fermentacji, kompost i obornik. W zależności od następnej uprawy, która może być uprawiana jako plon główny lub poplon, wymagany jest dodatkowy przejazd w celu przygotowania łoża siewnego. Taka gruntowna uprawa roli stanowi aktywną ochronę roślin, która pozwala na ograniczenie użycia środków ochrony roślin podczas kolejnej uprawy.

W naszej dużej ofercie krótkich bron talerzowych LEMKEN z pewnością znajdziesz odpowiednią dla siebie maszynę, zgodną z Twoimi wymaganiami i potrzebami.

Poznaj nasze krótkie brony talerzowe i optymalnie przygotuj glebę pod uprawy – maszyną **Rubin** i **Heliodor**.

DO KAŻDEGO TERENU ODPO

	HELIODOR 9	RUBIN 10 U	RUBIN 12 U
PRACA NA CAŁEJ POWIERZCHNI	o (do 7 cm) + (od 7 cm)	o+ (do 7 cm) ++ (od 7 cm)	o (do 7 cm) + (od 7 cm) ++ (od 10 cm)
Mieszanie*	+	++	++
Spulchnianie*	+	++	++
Wyrównywanie*	++	++	++
Rekonsolidacja*	+	+	++
Rozdrabnianie*	+	++	++
PRACA BEZ ZAPYCHANIA			
w rozdrobnionej słomie	++	++	++
w międzyplonach	+	++	++
w słomie kukurydzianej	o	+	++
PRACA NA			
przeoranym polu	++	o	+
ciężkiej glebie	o	+	++
średnio ciężkiej glebie	+	++	++
lekkiej glebie	++	+	+
PRĘDKOŚĆ ROBOCZA			
do 7 km/h	o	o	o
do 12 km/h	+	+	++
ponad 12 km/h	++	++	+

* w odniesieniu do horyzontu roboczego

++ = bardzo odpowiednia

+ = odpowiednia

o = mniej odpowiednia

WIEDNIA BRONA TALERZOWA

	HELIODOR 9	RUBIN 10 U	RUBIN 12 U
DOSTĘPNA MOC CIĄGNIKA			
25 do 30 KM/m 18 do 22 kW/m	+	o	o
30 do 40 KM/m 22 do 29 kW/m	++	+	o
40 do 50 KM/m 29 do 37 kW/m	o	++	++
ponad 50 KM/m ponad 37 kW/m	o	o	++
PENETRACJA W TWARDEJ GLEBIE			
	o	+	++
GŁĘBOKOŚĆ ROBOCZA			
do 5 cm	+	++	+
5 do 12 cm	++	++	+
12 do 14 cm	o	+	++
14 do 20 cm	o	o	++

++ = bardzo odpowiednia

+ = odpowiednia

o = mniej odpowiednia

TU CHODZI O KĄT

HELIODOR 9

Kąt natarcia

10,5° w stosunku do podłoża 16,5° w stosunku do kierunku jazdy



Odstęp między

talerzami: 12,5 cm

Odstęp między

belkami: 70 lub 95 cm

Prześwit pod ramą:

54,5 cm

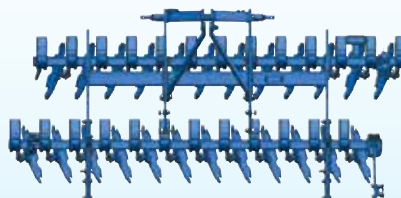

RUBIN 10

Kąt natarcia

od 20° w stosunku do podłoża i 17° od pierwszego oraz 15° od drugiego rzędu redlic w stosunku do kierunku jazdy

Odstęp między talerzami:

12,5 cm

Odstęp między belkami:

107 lub 120 cm

Prześwit pod ramą:

80 cm

Średnica talerza 510 mm

Głębokość robocza 5 cm

10 cm

15 cm

20 cm

25 cm

do 12 cm

do 14 cm

RUBIN 12

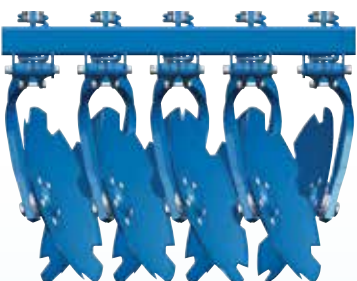

Kąt natarcia

od 20° w stosunku do podłoża i 16° od pierwszego oraz 14° od drugiego rzędu redlic w stosunku do kierunku jazdy



Odstęp między talerzami:

17 cm

Odstęp między belkami:

130 lub 155 cm

Prześwit pod ramą:

80 cm

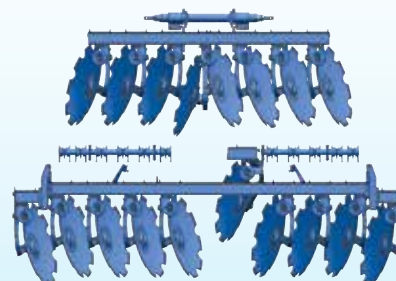

Średnica
talerza
645 mm

Średnica
talerza
736 mm

do 20 cm

KRÓTKIE BRONY TALERZOWE | HELIODOR 9

HELIODOR 9

NAPRAWDĘ UNIWERSALNE NARZĘDZIE





Krótką brona talerzowa **Heliodor** marki **LEMKEN** w takim samym stopniu nadaje się do uprawy poźniwnej, jak i do płynnego mieszania pozostałości międzyplonów z lekkimi i średnio ciężkimi glebami. W procesie przygotowania łoża siewnego po orce lub przed siewem w mulcz brona pozostawia za sobą równomiernie spulchnione i wyrównane pole. W połączeniu z siewnikiem pneumatycznym **LEMKEN Solitair** tworzy szybki i wydajny zestaw. Staje się więc uniwersalnym narzędziem i poza kosztami pozwala oszczędzić także cenny czas.

DOSKONALE WYPOSAŻONY

Sprężyny piórowe

zapewniające
dobre prowadzenie talerzy



Obszerna oferta wałów uprawowych

do wszystkich zastosowań



Odporne na zużycie ząbkowane wklęsłe talerze

o średnicy 510 mm

Kompaktowa rama

z dużymi prześwitami
pozwała unikać zapychania i
zapewnia lekkość

Wytrzymały Trzypunktowy układ zawieszenia

dla szybkiego dostosowania do różnych ciągników



Wysokogatunkowa stal

gwarantuje dużą stabilność i długą żywotność

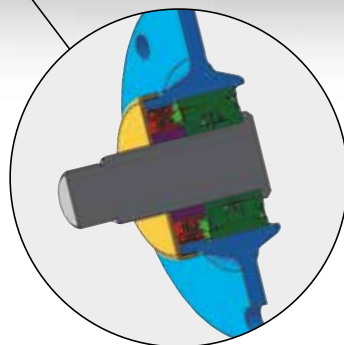
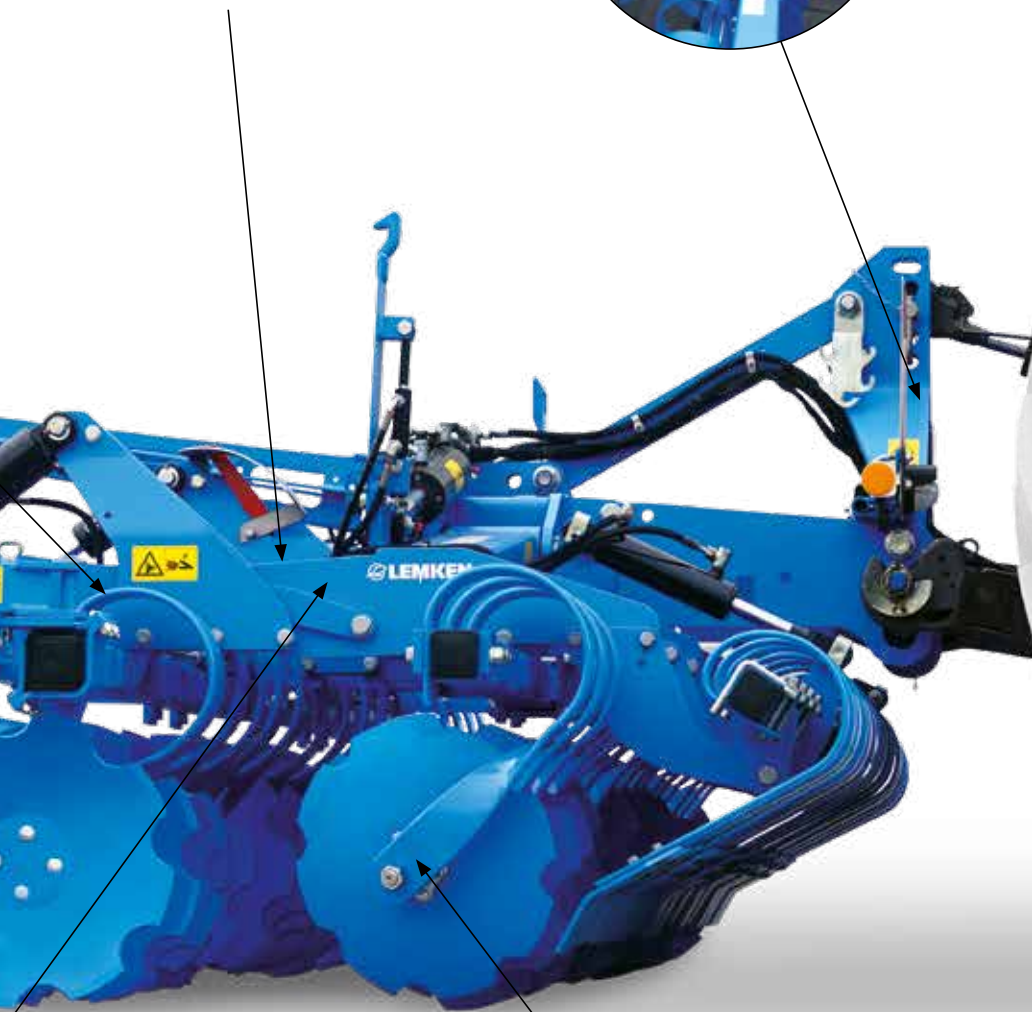

Bezobsługowe łożyska talerzy

zapewniają doskonale działanie przez cały czas

HELIODOR 9
W AKCJI:



STWORZONE Z MYŚLĄ O PRAKTYCZNYM UŻYCIU



Kompaktowa rama

Otwarta konstrukcja ramy **Heliodor** z dużymi prześwitami pozwala uniknąć zapychania.

Ponadto krótka i kompaktowa konstrukcja z korzystnym położeniem środka ciężkości umożliwi używanie lekkich ciągników o niewielkim uciążu.

W celu uzyskania dokładnego połączenia z późniejszymi przejazdami dostępne są opcjonalne tarcze ograniczające. Można je łatwo przestawiać za pośrednictwem sworzni i dopasowywać do danych warunków polowych.

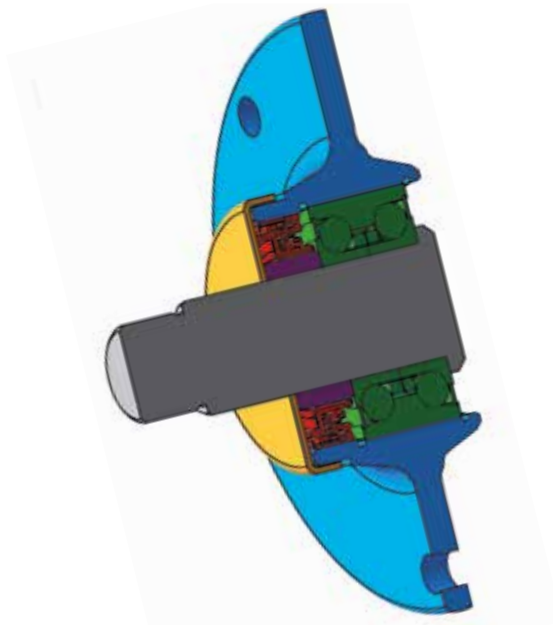

Bezobsługowe łożysko talerzy

Wysokogatunkowe osiowe łożyska kulkowe skośne (zielone) gwarantują długotrwałe funkcjonowanie talerzy.

Łożyska są całkowicie hermetyczne, dzięki czemu nie wnika do nich brud. Dodatkowy labiryntowy pierścień uszczelniający (czerwony) zamyka łożysko od zewnątrz. Umieszczona na górze wytrzymała stalowa nakładka (żółta) zapobiega zniszczeniu uszczelki przez nawinięty drut lub sznurek.



Sprężyny piórowe prowadzące talerze

W celu precyzyjnego utrzymania głębokości każdy talerz jest osobno mocowany do ramy za pomocą sprężyny piórowej. W przeciwieństwie do często stosowanych zderzaków gumowych, sprężyny piórowe gwarantują znacznie lepsze prowadzenie talerzy podczas pracy. Ponadto funkcjonują one jako automatyczne zabezpieczenie przed przeciążeniem. W celu uzyskania optymalnego wyrównania gleby głębokość roboczą talerzy pracujących w obszarze kolein ciągnika można regulować osobno.



Wytrzymały trzypunktowy układ zawieszenia

Wiele opcji regulacji ułatwia szybkie dostosowanie stabilnego trzypunktowego układu zawieszenia do różnych ciągników.

Dodatkowe obciążenia do 400 kg urządzeń nieskładanych i do 500 kg wariantów składanych można podczepić na trzypunktowym układzie zawieszenia. Zapewniają one dobrą penetrację twardych gleb.

Aby umożliwić szybkie i proste podłączenie narzędzia do ciągnika, bronę **Heliodor** można wyposażać również w sprzęg Quick Hitch kat. 3 lub 4 N.

DOSTOSOWUJE SIĘ DO GLEBY



Optymalne dostosowanie do gleby

Od 5 m szerokości roboczej sekcje talerzowe brony **Heliodor** są zawieszane wahlwie pod ramą. Niezależne od podwozia, wahlwie zawieszenie zapewnia płynny ruch i kontrolę głębokości dostosowaną do profilu pola.



Łatwa regulacja głębokości roboczej

Dokładniejsze utrzymanie głębokości brony **Heliodor** jest możliwe dzięki ciągnionemu wałowi. Duży wybór wałów **LEMKEN** obejmuje odpowiedni wał do każdego rodzaju uprawy.

Głębokość robocza wału jest łatwo i wygodnie regulowana za pomocą perforowanej listwy i sworzni. Można ją ustawiać jeszcze wygodniej za pomocą opcjonalnej hydraulicznej regulacji głębokości roboczej. Ta opcja pozwala na ustawianie wysokości podczas jazdy prosto z kabiny.



Doskonałe wyrównywanie przez zęby równające

Jako opcjonalne wyposażenie dostępne są sprężynujące zęby wyrównujące o szerokości 150 mm, montowane przed lub za talerzami.

Zęby te zapewniają optymalne wyrównanie łoża siewnego, zwłaszcza po orce. Kąt dosuwu zębów równających można wygodnie ustawiać z fotela operatora ciągnika.



Heliodor z zestawem do gnojowicy

Heliodor optymalnie łączy w sobie funkcje rozlewania gnojowicy i jej mieszania z glebą. Ponieważ zbiornik na gnojowicę ma niewielki ciężar, duży uciąg nie jest potrzebny. Brona Heliodor wymaga małej siły uciągowej, aby wykonać perfekcyjną pracę.

IDEALNIE POŁĄCZONE



Elastyczność dzięki modułowej konstrukcji

Połączenie **zawieszanej brony Heliodor** i pneumatycznego siewnika zbożowego Solitair tworzy szczególnie wydajny zestaw. Wysokie prędkości robocze i niskie zużycie paliwa zapewniają szybką i ekonomiczną pracę.

Modułowy system krótkiej brony talerzowej **Heliodor**, brony wirnikowej Zirkon i pneumatycznego siewnika Solitair pozwala również na wymianę w ramach różnych procedur zamawiania dla zamontowanych systemów. Takie same złącza w **Heliodor** i Zirkon skutkują szybką wymianą nadbudowy siewnika zbożowego. Oczywiście oba urządzenia uprawowe mogą także pracować osobno.



Niezawodny zestaw

Brona półzawieszana Heliodor może być wyposażona w wózek transportowy lub uniwersalny. Dzięki temu można szybko i łatwo zawiesić pneumatyczny siewnik rzędowy Solitair 25. Ten niezawodny zestaw może być stosowany zarówno do siewu w mulcz, jak i do metod konwencjonalnych. Różne rozmiary kół i opcjonalne układy hamulcowe sprawiają, że pojazd nie niszczy podłoża i jest bezpieczny w transporcie drogowym. Prowadzone równoległobocznie dwutalerzowe redlice z rolkami kopiującymi zapewniają precyzyjne wysiewanie nasion nawet przy dużych prędkościach jazdy.

Identyczne złącza siewników rzędowych zawieszanych maszyn marki **LEMKEN** umożliwiają łatwe przenoszenie siewnika Solitair 25 między różnymi urządzeniami uprawowymi.



DANE TECHNICZNE HELIODOR 9

Nazwa	Liczba talerzy	Średnica talerza (mm)	Odstęp między talerzami (mm)	Szerokość robocza (cm)	Szerokość transportowa (cm)	Waga bez wału (ok. kg)	Możliwość połączenia w zestaw z siewnikiem zbożowym	Moc ciągnika	
								kW	KM
Konstrukcja zawieszana, sztywne									
Heliodor 9/200	16	510	125	200	200	570		37–59	50–80
Heliodor 9/250	20	510	125	250	250	712		46–74	63–100
Heliodor 9/300	24	510	125	300	300	852	x	55–88	75–120
Heliodor 9/350	28	510	125	350	350*	968	x	65–103	88–140
Heliodor 9/400	32	510	125	400	400*	1084	x	74–118	100–160
Konstrukcja zawieszana, składana hydraulicznie									
Heliodor 9/400 K	32	510	125	400	300	1791		74–118	100–160
Heliodor 9/450 K	36	510	125	450	300	1859		83–132	113–180
Heliodor 9/500 K	40	510	125	500	300	1928		92–147	125–200
Heliodor 9/600 K	48	510	125	600	300	2206		110–176	150–240
Heliodor 9/700 K	56	510	125	700	300	2482		129–206	175–280
Konstrukcja półzawieszana, składana hydraulicznie									
Heliodor 9/400 KA	32	510	125	400	300	2829	x	74–118	100–160
Heliodor 9/450 KA	36	510	125	450	300	2985	x	83–132	113–180
Heliodor 9/500 KA	40	510	125	500	300	3151	x	92–147	125–200
Heliodor 9/600 KA	48	510	125	600	300	3362	x	110–176	150–240
Heliodor 9/700 KA	56	510	125	700	300	3582		129–206	175–280
Konstrukcja zaczepiana, składana hydraulicznie									
Gigant 10/800 Heliodor 9	64	510	125	800	300	4998		147–235	200–320
Gigant 10/1000 Heliodor 9	80	510	125	1000	300	5560		184–294	250–400
Gigant 10/1200 Heliodor 9	96	510	125	1200	300	6750		221–353	300–480
Gigant 12S/1600 Heliodor 9	128	510	125	1600	350*	10 746		294–471	400–640

* w niektórych krajach przekracza dopuszczalną szerokość transportową dla dróg publicznych

RUBIN

MOCNE





Krótkie brony talerzowe **Rubin 10** marki **LEMKEN** gwarantują dokładną uprawę gleby – doskonale nadają się również do przesypywania przechowywanego ziarna, słomy kukurydzianej lub wysoko wyrastających roślin nawożących. Nawet w trudnych warunkach **LEMKEN Rubin 10** gwarantuje dokładne wymieszanie gleby i roślinności – także przy ustawionej małej głębokości roboczej.

Tam, gdzie **Rubin 10** sięga granic swoich możliwości, pracę rozpoczyna **Rubin 12**. Dysponując głębokością roboczą do 20 cm, nie ustępuje miejsca samym kultywatorom. Niezwykle duże prześwity w połączeniu z dużymi wklęsłymi talerzami zapewniają optymalne wymieszanie nawet dużych ilości resztek poźniwnych.

BEZ CIĄGU BOCZNEGO DZIĘKI UKŁADOWI SYMETRYCZNEMU

Brona **Rubin** ma tak rozmieszczone talerze, że siły działają symetrycznie na obie strony. Zapobiega to ściąganiu na boki. Dodatkowo rozwiązanie to zmniejsza także zachodzenie.

W przypadku jazdy z GPS poprawki stają się zbędne. Ten specjalny układ talerzy

umożliwia osiągnięcie wysokiej wydajności powierzchniowej przy jednoczesnej oszczędności paliwa. Środkowe talerze są rozmieszczone z przesunięciem, co pozwala uniknąć zatorów i zapewnić równomierną uprawę na całej powierzchni.

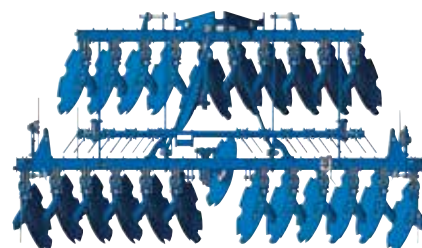

WYSOKOGATUNKOWE ŁOŻYSKOWANIE TALERZY

Łożyskowanie wklęsłych talerzy brony **Rubin** ma postać bezobsługowych osiowych łożysk kulkowych skośnych, niewymagających ani smarowania, ani regulacji.

Optymalne zabezpieczenie przed wnikaniem pyłu i wilgoci

Nakładka ochronna na łożysku chroni uszczelkę przed drutami i sznurkami. Tarcza przenosząca usuwa pył i wilgoć z

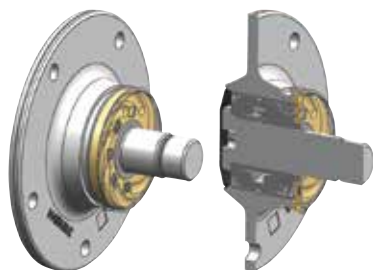

łożyska. Sześciokrotna uszczelka kasetowa zabezpiecza wnętrze.

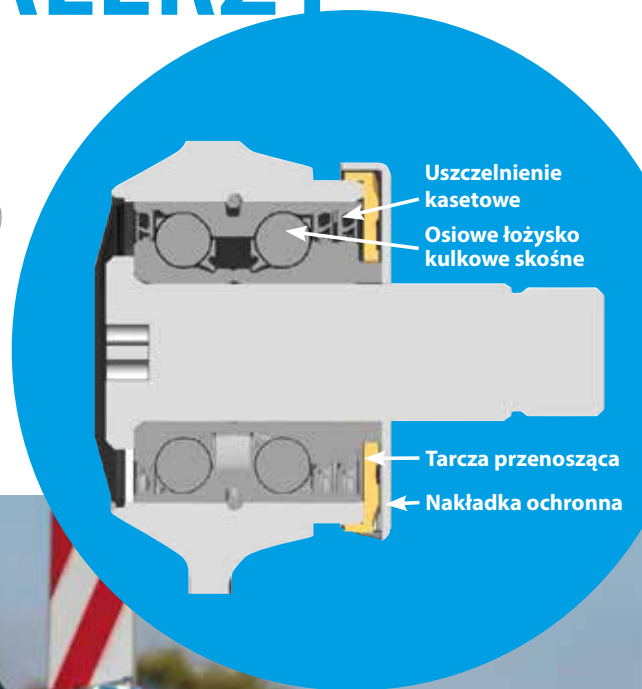

AMORTYZATOR ODRZUTU



Podczas przejazdu przez przeszkody talerze zostają po kolei wsunięte do góry, a następnie szybko opuszczone z powrotem do położenia roboczego. Wówczas sprężyna spiralna w położeniu wyjściowym dociska ogranicznik do góry.



W momencie aktywacji sprężyna jest ściskana, ogranicznik pozostaje na górze.



Po wyzwoleniu element sprężynuje w dół. Ogranicznik może poruszać się w dół, redukując energię odrzutu sprężyny w glebie.



W ten sposób tłumiony jest odrzut zabezpieczenia przeciążeniowego. Energia sprężyny zostaje rozproszona w ziemi, dzięki czemu nie występuje dodatkowe obciążenie ramy.

OTO JAK DZIAŁA NASZ
AMORTYZATOR ENERGII
ODRZUTU:



WYPOSAŻENIE I REGULACJA



Zabezpieczenie przeciążeniowe i elementy sprężynowe

Każdy talerz drążony jest indywidualnie przymocowany do ramy za pomocą wstępnie naprężonych sprężyn spiralnych. Wytwarza to optymalny nacisk. Zapewnia to precyzyjne utrzymanie głębokości roboczej i dokładne prowadzenie talerzy nawet na twardych glebach. W przypadku natrafienia na przeszkodę talerze pojedynczo unoszą się. Po jej przejechaniu szybko wracają do pozycji roboczej. Podobnie jak talerze, sprężyny także mają łożyska bezobsługowe.



Centralna regulacja

Samozabezpieczający przyrząd umożliwia łatwą regulację głębokości roboczej brony. Niepotrzebna jest dodatkowa blokada. Możliwość szybkiego dopasowania do zmieniających się warunków pracy zapewnia optymalne rezultaty.



Zgrzebło odbojowe i równające

1 | Zgrzebło odbojowe za pierwszym rzędem wklęsłych talerzy kontroluje przepływ strumienia ziemi, który jest wygładzany przez drugi rząd. W ten sposób zgrzebło odbojowe zapewnia intensywne mieszanie i kruszenie gleby.

2 | Znajdujące się za drugim rzędem talerzy zgrzebło równające pozostawia za sobą równą powierzchnię, odwracając strumień ziemi i idealnie ją wyrównując.

RUBIN 10 W SZCZEGÓŁACH

RUBIN 10
W AKCJI:



Hartowane talerze DuraMaxx
z wytrzymałością większą o 20%
w porównaniu z talerzami Dural



Centralna regulacja głębokości
zgrzebla odbojowego i równającego



Zgrzebło równające
pozostawia równą powierzchnię

Obszerna oferta
wałów uprawowych
do wszystkich zastosowań



Symetryczne rozmieszczenie talerzy

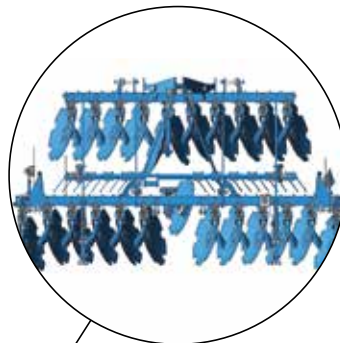

Bezobsługowe łożyskowanie talerzy

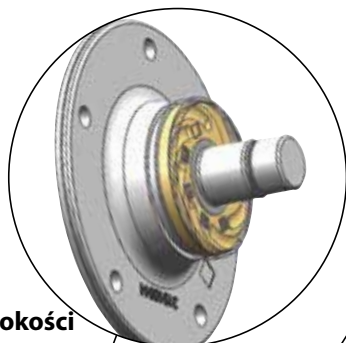

Hydrauliczna regulacja głębokości

jest wyposażeniem seryjnym w przypadku brony Rubin składanej i półzawieszanej z możliwością składania oraz wyposażeniem opcjonalnym dla wersji zawieszanej

Zgrzebło odbojowe

kontroluje przepływ strumienia ziemi i w ten sposób zapewnia intensywne mieszanie i kruszenie gleby

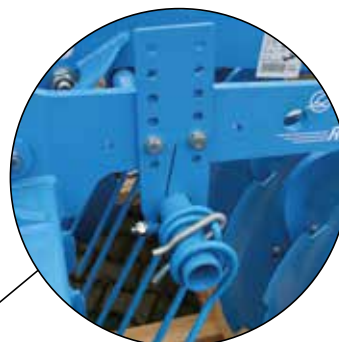

WARIANTY MODELI RUBIN 10



Konstrukcja zawieszana i sztywna (U)

Już podstawowa zawieszana wersja Rubin 10 jest odpowiednia do wielu zastosowań.

Zawieszana i składana hydraulicznie

Zawieszana wersja Rubin 10 jest różnorodna w zakresie składaniem i automatyczną blokadą



iczenie (KU)

ównież dostępna z hydraulicznym
dą transportową.



Póławieszana i składana hydraulicznie (KUA)

Od szerokości roboczej wynoszącej cztery metry Rubin 10 jest dostępny w wersji póławieszanej. Hydrauliczny mechanizm składania z automatyczną blokadą transportową jest oczywiście również standardem w tej wersji.

SPECJALNE POŁOŻENIE TALERZY

Kąt nachylenia talerzy względem gleby wynosi 20°. Kąt nachylenia względem kierunku jazdy wynosi 17° na zewnątrz w przypadku przedniego rzędu oraz 15° do środka w przypadku tylnego rzędu.

Takie specjalne ustawienie talerzy zapewnia optymalną penetrację i umożliwia pracę na całej powierzchni. Efekt: optymalne wymieszanie i rozdrobnienie.



Każdy z wklęsłych talerzy brony **Rubin 10** jest oddzielnie mocowany do trzonu wykonanego z ulepszanego cieplnie materiału. Ich specjalny kształt zapewnia maksymalną ilość wolnej przestrzeni pomiędzy talerzami. Dzięki zoptymalizowanym prześwitom między talerzami **Rubin 10** pracuje bez zapychania, nawet na bardzo mokrych i kleistych glebach.





Trzypunktowy zaczep

Dwie pozycje zawieszania ciężła oraz wieża do zawieszania z większą liczbą otworów łączących umożliwiają zróżnicowaną adaptację zawieszanego modelu

Rubin 10.

Zastosowanie w różnych ciągnikach i przy różnych warunkach glebowych.



Głębokość robocza

W urządzeniach sztywnych głębokość roboczą ustawia się albo hydraulicznie, albo za pomocą jarzma z otworami. Wszystkie składane wersje **Rubin 10** mają hydrauliczną regulację głębokości.

Czytelny wskaźnik ułatwia jej ustawienie.



Bezpieczna, wszechstronna

Brona **Rubin 10** w wersji składanej, półzawieszanej jest dostępna zarówno z wózkiem transportowym, jak i kombinowanym.

Zawieszenie odciąża ciągnik i zapewnia bezpieczny transport po drogach publicznych nawet w przypadku dużych szerokości roboczych. Różne rozmiary kół i opcjonalne układy hamulcowe sprawiają, że pojazd nie niszczy podłoża i jest bezpieczny.

Oświetlenie LED zapewnia bezpieczeństwo podczas poruszania się po drogach.

DOSKONAŁE POŁĄCZENIE

Jeśli poplony do zazielenienia mają być uprawiane w tym samym czasie co ściernisko, można różne wersje krótkich bron talerzowych, takich jak Rubin 10, łączyć z SeedHub.



ZAWIESZENIE I KOŁO TRANSPORTOWE

Dla wszystkich urządzeń zawieszanych dostępne jest opcjonalne półzawieszenie z kołem transportowym. W połączeniu z ciężkimi wałami uprawowymi gwarantuje ono transport drogowy zgodny z

przepisami i maksymalny prześwit. Koło transportowe odciąża tylną oś ciągnika w stanie uniesionym, zapewniając w ten sposób stabilność zestawu podczas poruszania się po drodze. Podnoszenie

i opuszczanie koła odbywa się bez dodatkowego sterownika. **Rubin 10** można stosować także w mniejszych ciągnikach o niższym udźwigu i mniejszym dozwolonym nacisku osi.



INTELIGENTNE ROZKŁADANIE SŁOMY

Coraz szersze zespoły tnące stosowane w kombajnach zbożowych pozostawiają na polu nierówno rozdzieloną słomę. Krótkie brony talerzowe umożliwiają co prawda jej zmieszanie, ale ze względów technicznych nie mogą polepszyć rozdziału wzdłużnego. Dlatego w niektórych miejscach pozostałości zbiorów rozkładają się powoli i nierównomiernie, co może mieć negatywny wpływ na wzrastanie kolejnych upraw. Rozwiązaniem tego problemu jest samoregulująca brona do

słomy, montowana przed pierwszym rzędem talerzy półzawieszanych krótkich bron talerzowych. Wiodąca brona do słomy rozdziela od siebie pozostałości zbiorów. Porcje zbiorów zostają podzielone między talerze, co pozwala na uzyskanie dobrego rozdziału wzdłużnego. Zamknięty układ hydrauliczny nie wymaga dodatkowych sterowników. Wyjątkowa łatwość obsługi – układ nie wymaga regulacji przez operatora.

Podczas transportu i na uwrociach brona automatycznie składa się do tyłu, umożliwiając swobodne manewrowanie ciągnikiem.

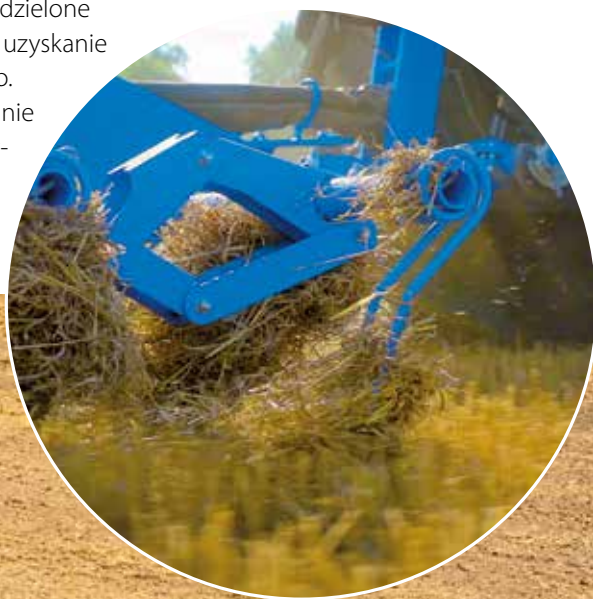

KOMFORTOWE ROZKŁADANIE ZEWNĘTRZNYCH TALERZY

Mechaniczny układ rozkładania zewnętrznych talerzy (standard)

Proste, ekonomiczne rozwiązanie do przestawiania z pozycji transportowej do pozycji roboczej.



POZYCJA TRANSPORTOWA



ROZKŁADANIE



POZYCJA ROBOCZA





Koła kopiujące Rubin 10 KUA

Model **Rubin 10** w wersji półzawieszanej może zostać wyposażony w koła kopiujące. Zapewniają jednolitą głębokość roboczą i płynną pracę w zmiennych warunkach gruntowych, a także precyzyjne łączenie przejazdów na zboczach. Dzięki kołom rozmieszczonym w obrębie szerokości roboczej zwrotność na uwrotkach jest wręcz wzorowa. Zamknięty, samorównoważący się układ hydrauliczny nie wymaga dodatkowych sterowników. Wyjątkowa łatwość obsługi – układ nie wymaga regulacji przez operatora. Optymalny rozkład obciążenia ciągnika.

DANE TECHNICZNE RUBIN 10

Nazwa	Szerokość robocza ok. cm	Liczba talerzy	Waga bez wału ok. kg	KM	KW
konstrukcja zawieszana, sztywne, ze składanymi talerzami zewnętrznymi					
Rubin 10/250 U	250	20	1480	87–125	64–92
Rubin 10/300 U	300	24	1630	105–150	78–111
Rubin 10/350 U	350	28	1760	123–175	91–130
Rubin 10/400 U	400	32	1890	140–200	104–148
konstrukcja składana hydraulicznie					
Rubin 10/400 KU	400	32	2740	140–200	104–148
Rubin 10/450 KU	450	36	2961	158–225	117–167
Rubin 10/500 KU	500	40	3161	175–250	130–185
konstrukcja składana hydraulicznie, półzawieszana					
Rubin 10/400 KUA	400	32	3350	140–200	104–148
Rubin 10/450 KUA	450	36	3550	158–225	117–167
Rubin 10/500 KUA	500	40	3850	175–250	130–185
Rubin 10/600 KUA	600	48	4600	210–300	156–222
Rubin 10/700 KUA	700	56	5450	245–350	182–259

NAJWAŻNIEJSZE CECHY

RUBIN 12

RUBIN 12
W AKCJI:



Zgrzebło równające
pozostawia równą powierzchnię



**Wysokogatunkowe, bezobsługowe
łożyskowanie talerzy**

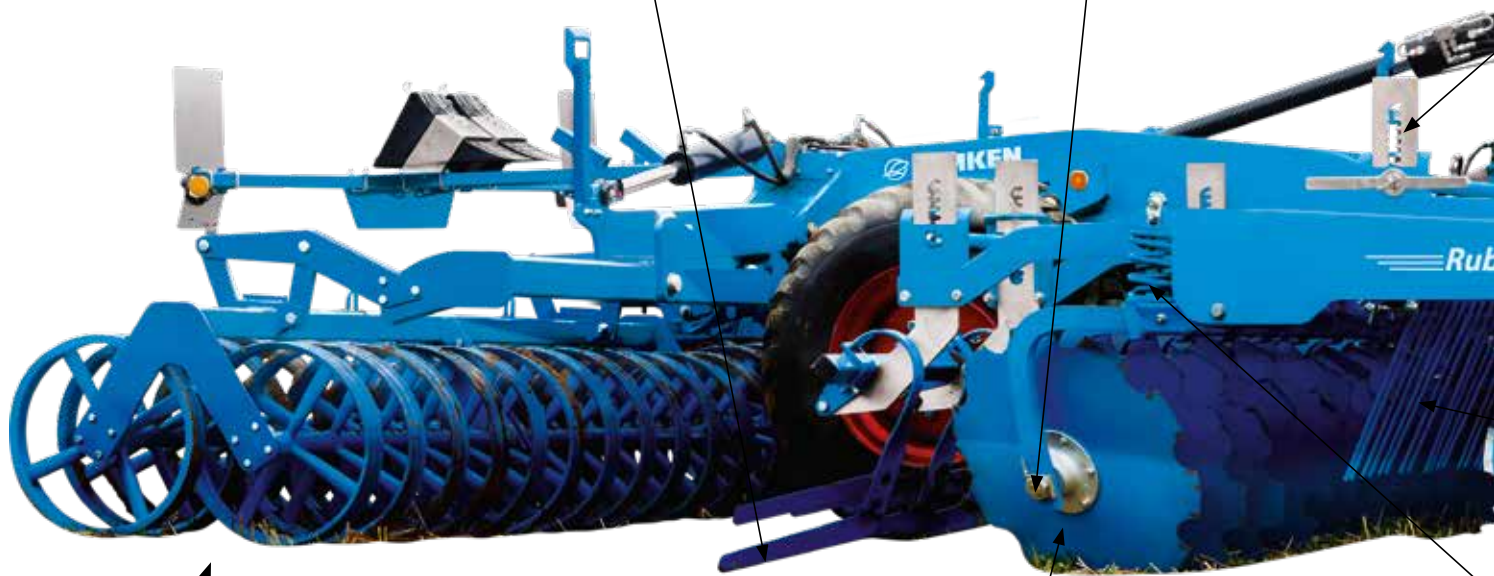
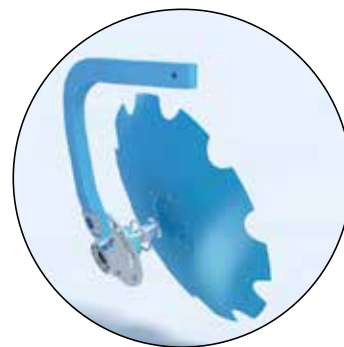

**Obszerna oferta
wałów uprawowych**
do wszystkich zastosowań

Ząbkowane wklęsłe talerze
o średnicy 736 mm i grubości 6 mm



Centralna regulacja głębokości
umożliwia szybkie dostosowanie do
zmiennych warunków roboczych

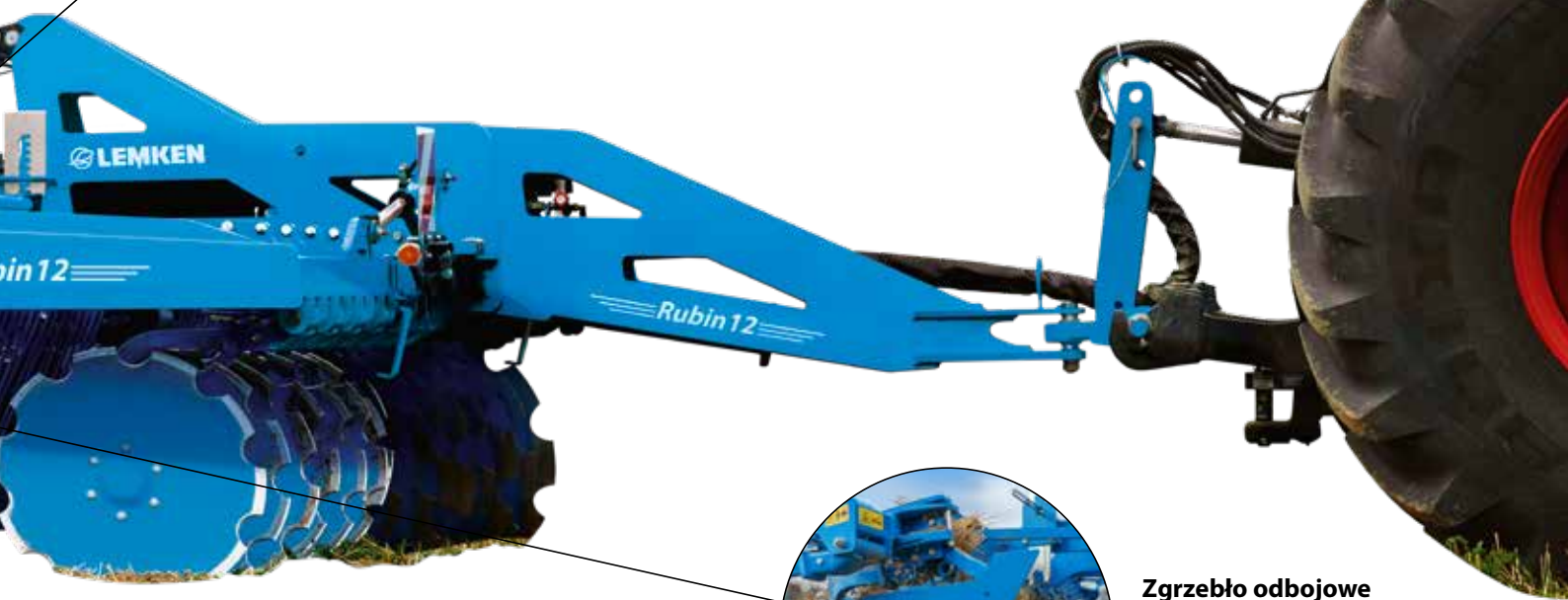

Zgrzebło odbojowe
kontroluje przepływ stru-
mienia ziemi i w ten sposób
zapewnia intensywne mie-
szanie i kruszenie gleby

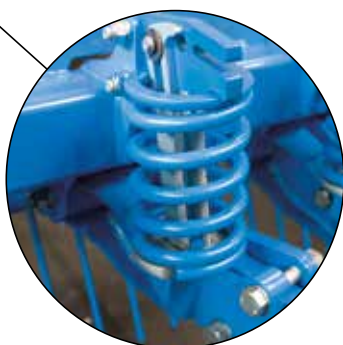

**Zabezpieczenie przeciwprzeciążeniowe i
elementy sprężynowe z amortyzatorem
odrzutu**
zapewniają doskonałe efekty pracy – nawet w
trudnych warunkach

WARIANTY MODELI

RUBIN 12



Konstrukcja zawieszana i sztywna (U)

Dla wszystkich sztywnych urządzeń dostępne jest opcjonalne zawieszenie z kołem transportowym, które w połączeniu z ciężkimi wałami uprawowymi zapewnia zgodny z przepisami transport po drogach publicznych.



Półzawieszana i składana hydraulicznie (KUA)

Od szerokości roboczej wynoszącej cztery metry Rubin 12 jest dostępny w wersji ze składaniem hydraulicznym. W tym wariancie brona jest zawieszona na stałe.

TU CHODZI O POŁOŻENIE (TALERZY)

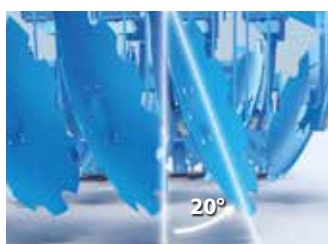

20°

Kąt nachylenia talerzy w przednim rzędzie wynosi 20° względem podłoża i 16° w stosunku do kierunku jazdy oraz 14° w tylnym rzędzie. Zapewnia to optymalne wciąganie i umożliwia pracę na całej powierzchni pola. W ten sposób osiągany jest optymalny rezultat operacji mieszania i kruszenia.



16°

Każdy z wklęsłych talerzy brony **Rubin 12** jest oddzielnie mocowany do trzonu wykonanego z ulepszanego ciepłnie materiału. Jego specjalny kształt zapewnia maksymalną przestrzeń między talerzami. Dzięki tym przestrzeniom **Rubin 12** pracuje bez zapychania, nawet w przypadku dużych ilości resztek późniwnych.

WIĘCEJ NA TEMAT
REGULACJI TALERZY
W RUBIN 12:



SZTYWNA BRONA RUBIN 12



Trzypunktowy zaczep

Dwie pozycje zawieszania wału szyny oraz przechyłany zaczep umożliwiają zróżnicowaną adaptację zawieszanego modelu **Rubin 12**.

Idealny do nieskomplikowanego użycia z różnymi ciągnikami i przy różnych warunkach glebowych.

Szczególnie wygodne: Zaczep sprzęgu cięgła górnego można przechylić lekko do przodu, aby uzyskać większe uniesienie.



Półzawieszenie z kołem transportowym

Dla wszystkich urządzeń sztywnych dostępne jest opcjonalne półzawieszenie z kołem transportowym. W połączeniu z ciężkimi wałami uprawowymi gwarantuje ono transport drogowy zgodny z przepisami.

Koło transportowe odciąża tylną oś ciągnika w stanie uniesionym, zapewniając w ten sposób stabilność zestawu podczas poruszania się po drodze.

Wał jest mechanicznie podnoszony przez koło, tak że niepotrzebny jest dodatkowy sterownik.



Głębokość robocza

W urządzeniach sztywnych głębokość roboczą ustawia się albo hydraulicznie, albo za pomocą jarzma z otworami.

W razie zmiany głębokości roboczej zgrzebło równające dopasowuje się automatycznie.

SKŁADANA BRONA RUBIN 12

Głębokość robocza maszyny składanej półzawieszanej jest ustawiana hydraulicznie. Zintegrowany z ramą wskaźnik głębokości jest dobrze widoczny z kabiny ciągnika.



Wahliwe zawieszenie

Maszyny składane półzawieszane o 5, 6, i 7 m szerokości roboczej posiadają wahliwie zawieszane wały uprawowe. Każdy z wałów jest zawieszony niezależnie, dzięki czemu zawsze optymalnie dopasowują się one do podłoża, nawet przy większych szerokościach roboczych.



Zintegrowane podwozie zapewniające lepszą zwrotność

W półzawieszanej krótkiej bronie talerzowej **Rubin 12** podwozie jest zintegrowane z ramą. Dzięki temu brona ma niezwykle kompaktowe wymiary, jest stabilna i bardzo zwrotna. Korzystny rozkład masy pozwala na użycie ciężkich wałów uprawowych w celu uzyskania dobrej rekonsolidacji. Niewielka odległość między zaczepami a kołami wózka oznacza, że półzawieszana brona Rubin jest szczególnie łatwa w manewrowaniu.





DANE TECHNICZNE RUBIN 12

Nazwa	Szerokość robocza (ok. cm)	Szerokość transportowa (ok. cm)	Liczba talerzy/0 (mm)	Waga bez wału (ok. kg)	KM	kW
konstrukcja zawieszana, sztywne, ze składanymi talerzami zewnętrznymi						
Rubin 12/300 U	300	300	18/736	2046	135–240	99–177
konstrukcja półzawieszana, składana hydraulicznie						
Rubin 12/400 KUA	400	300	22/736	4402*	180–320	132–235
Rubin 12/500 KUA	500	300	30/736	5257*	225–400	165–294
Rubin 12/600 KUA	600	300	34/736	5732*	270–480	199–353
Rubin 12/700 KUA	700	300	42/736	6630*	315–560	231–410

* nacisk osi ponad 3 t, wersja hamowana

JESTEŚMY DO DYSPOZYCJI

Kompetentny, kompleksowy serwis

Wsparcie na wezwanie. Na całym świecie. Oto serwis LEMKEN. Kompetentne doradztwo oraz szybką dostawę maszyn i części zamiennych zapewniają w LEMKEN:

18 zorientowanych na klienta filii i magazynów zewnętrznych w Niemczech, własne firmy dystrybucyjne i importerzy w ponad 50 krajach oraz oczywiście duża liczba dobrze wyszkolonych doradców handlowych i techników serwisowych w wyspecjalizowanych punktach sprzedaży maszyn rolniczych.



Z oryginalnymi częściami eksploatacyjnymi wysokiej jakości

Dzięki naszym oryginalnym częściom eksploatacyjnym maszyna LEMKEN pozostanie tym, czym jest: oryginałem. Niezależnie od tego, do jakiej maszyny potrzebne są części – zapewniamy, aby zawsze dostępne były oryginalne elementy do wszystkich urządzeń LEMKEN. Nie tylko przez krótki czas, ale przez długie lata.



Szybkie zaopatrzenie w części zamienne

Właściwe części, we właściwym czasie i właściwym miejscu – tak rozumiemy niezawodny serwis części zamiennych. Nasze profesjonalne procesy logistyczne zapewniają szybkie i kompleksowe dostawy części zamiennych – zawsze na czas i zawsze tam, gdzie są one potrzebne.



LEMKEN_05/24_17517901.pl | Wszystkie dane, wymiary i masy podlegają zmianom ze względu na drogową technicy i nie są wiążące. Dane dotyczące maszyn odnoszą się do wersji z wyposażeniem podstawowym. Zastrzeżenie: prawo do wprowadzania zmian technicznych.

LEMKEN GmbH & Co. KG
 Weseler Straße 5
 46519 Alpen, Niemcy
 Tel. +49 2802 81-0
 Fax +49 2802 81-220
 info@lemken.com
 www.lemken.com

**DOWIEDZ SIĘ WIĘCEJ
 O NASZYCH ZASADACH
 DOTYCZĄCYCH
 PRYWATNOŚCI PODCZAS
 PRZEKAZYWANIA MASZYN**



Twój dealer LEMKEN: