

METEOR

ORIGINAL



 **EVRARD**

METEOR

ORIGINAL 

3500 ➤ 4200

LEGENDA.

OPRYSK BEZ OGRANICZEŃ

Dzięki wysokiej wydajności i legendarnej niezawodności METEOR Original jest opryskiwaczem zaczepianym, który zawsze wyznaczał standardy.

Zaprojektowany i wyprodukowany we Francji, jest wynikiem naszego wyjątkowego doświadczenia w badaniach i rozwoju sprzętu do ochrony upraw. Wyposażony w ekskluzywne systemy Duo-Spray i Opti-Spray (opcjonalnie), gwarantuje niezrównaną wydajność pracy i optymalną precyzję w każdych warunkach.

Aby sprostać potrzebom nowoczesnego i nieustannie ewoluującego rolnictwa, METEOR Original jest dostępny w dwóch wersjach pojemności zbiornika z belkami o długości od 24 do 39 metrów w zależności od modelu.



WYDAJNOŚĆ ➤ NIEZAWODNOŚĆ ➤ JAKOŚĆ ➤ DOŚWIADCZENIE

PEŁNE WYPOSAŻENIE

ZAPROJEKTOWANY Z MYŚLĄ O OCHRONIE UPRAW

Model METEOR Original został zaprojektowany tak, aby zapewnić skuteczną ochronę upraw przy jednoczesnym poszanowaniu gleby. Jego standardowe wyposażenie gwarantuje optymalną wydajność pracy i jakość oprysku. Dostępna jest gama opcji pozwalających jeszcze bardziej zwiększyć precyzję, takich jak automatyczna wymiana dysz lub automatyczne sterowanie śledzeniem terenu.

STANDARDOWE ZAWIESZENIE DYSZLA

Zawieszenie dyszla (za pomocą gumowych klocków) w modelach METEOR 3500 i 4200. Wszystkie siły przenoszone z opryskiwacza na ciągnik są amortyzowane. Zawieszenie dyszla zapewnia duży komfort nawet przy dużych prędkościach.

STACJA MYJĄCA MYCIE

NORMA ISO ZINTEGROWANE WYŁĄCZANIE SEKCJI

POZYTYWNA/ NEGATYWNA ZMIENNA GEOMETRIA NIEZALEŻNE SKŁADANIE

ELEKTRONICZNY MANOMETR Z AUTOMATYCZNYM WYŁĄCZANIEM

CERTYFIKACJA 40 KM/H

Przepisy europejskie wymagają podwójnego układu hamulcowego w zaczepianych opryskiwaczach rolniczych w celu zwiększenia bezpieczeństwa podczas jazdy. System ten, składający się z przewodu pneumatycznego lub hydraulicznego oraz przewodu rezerwowego, zapewnia skuteczne hamowanie nawet w przypadku awarii.

Model METEOR Original jest dostępny z podwójnymi hamulcami hydraulicznymi (25 km/h) lub pneumatycznymi (40 km/h).

OPCJE

- Kamera cofania.
- Zaczep K80.
- Oś skrętna.
- Składane końcówki belki.
- Dysza końcowa belki.
- Moduł sterujący.
- Duo-Spray/ Opti-Spray.
- Quick Box.
- System automatycznego śledzenia ukształtowania terenu.

PŁUKANIE ZBIORNIKA I BELKI Z KABINY

CENTRALNIE UMIĘSZCZONY SIŁOWNIK HYDRAULICZNY

LIDER W SWOJEJ KATEGORII

NADAL LIDER, O NIEZRÓWNANEJ PRECYZJI

Model Meteor Original korzysta z ponad 70-letniego doświadczenia firmy EVRARD w dziedzinie oprysku. Słynący z niezawodności model Meteor Original jest bezsprzecznie najwyższym punktem odniesienia wśród opryskiwaczy zaczepianych.

➤ GWARANTOWANA PRECYZJA STEROWANIA

Zawór sterujący DG4 zapewnia jedno z najbardziej wydajnych sterowań na rynku.

- Błyskawiczne sterowanie
- Przejście z pozycji 0 do 10 w 6 sekund
- Zakres pracy widoczny na wskaźniku
- Podwójna regulacja ciśnienia/ przepływu
- Regulacja za pomocą REGULOR ISO
- Programowalne ciśnienie minimalne



➤ GWARANCJA KOMFORTU I STABILNOŚCI

Podwozie METEOR wykonane jest z wysokowytrzymałej stali HLE, co zapewnia mu wyjątkową wytrzymałość pozwalającą sprostać najtrudniejszym warunkom pracy.

DOSKONAŁY STOSUNEK: ŚRODEK CIĘŻKOŚCI I PRZEŚWIT

Aby nie ograniczać prześwitu pod maszyną (75 cm) i uniknąć uszkodzeń upraw, METEOR ma bardzo nisko położony środek ciężkości.

- Solidna rama
- Stal o wysokiej wytrzymałości
- Wysoka jakość wykończenia
- Nisko położony środek ciężkości
- Doskonały prześwit
- Belka na zawieszaniu

ZAWIESZENIE EVRARD: ZWROTNE I O BARDZO WYSOKIEJ WYDAJNOŚCI

Sprężyna śrubowa zapewnia dużą elastyczność podczas ruchu.

- Prostota
- Niezawodność

EVRARD pozostaje jedyną firmą na rynku, która oferuje tak duży prześwit i skok przy napotykananiu przeszkód (>170 mm).

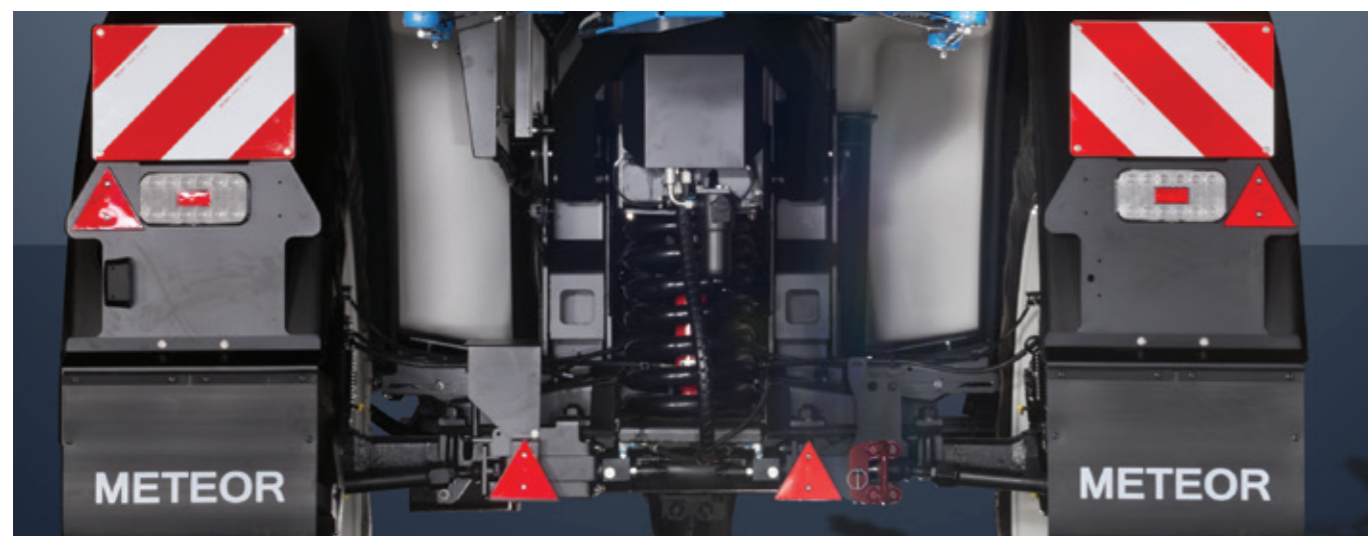

OCHRONA UPRAW

ORYGINALNY METEOR CHRONI TWOJE UPRAWY

Skretna oś chroni plony, ustawiając koła w jednej linii ze śladami ciągnika, co zmniejsza ugniatanie gleby. Ta precyzja ogranicza uszkodzenia roślin, chroniąc ich wzrost i plony. Poprawia również zwrotność, płynnie pokonując zakręty, nawet w trudnym terenie, zapewniając wydajną i bezpieczną pracę.

➤ METEOR PODAŻA ZA TOBĄ WSZĘDZIE



Solidna konstrukcja, pełna ochrona i duże rozmiary podwozia w połączeniu z dwoma przesuwными półosiami sprawiają, że maszyna jest przystosowana do pracy z dużą prędkością w trudnych warunkach. Opcjonalnie dostępna jest również szeroka oś o rozstawie od 2 do 2,25 m.

CAŁKOWITY SZACUNEK DLA UPRAW

- Precyzja gwarantowana przy każdej prędkości dzięki żyroskopowi.
- Duży kąt skrętu.
- Możliwość pracy w trybie automatycznym lub ręcznym za pomocą joysticka.
- Dobra widoczność kół z fotela kierowcy.
- Automatyczne śledzenie kół na zboczach.

INTELIAGENTNA OŚ SKRĘTNA

Opcjonalna oś skretna pozwala opryskiwaczowi zawsze podążać za ciągnikiem, nawet na ciasnych zakrętach lub stromych zboczach. Konstrukcja modelu METEOR pozwala mu skręcać pod znacznym kątem 27°. W połączeniu z żyroskopem automatycznie przewiduje i koryguje kierowanie kołami na zboczach.

Duża oś skretna zapewnia pełne poszanowanie upraw rzędowych.

Opcjonalnie dostępny jest zaczep kulowy o średnicy 80 mm. Często w połączeniu z osią skretną poprawia on dokładność śledzenia toru jazdy.



BEZPIECZEŃSTWO I ŚRODOWISKO

ORYGINALNY METEOR CHRONI OPERATORA

Ergonomiczne i bezpieczne stanowisko operatora zapewnia mu wysoki komfort pracy. Zoptymalizowany układ elementów sterujących ułatwia szybką i precyzyjną regulację. Zintegrowane urządzenia zabezpieczające minimalizują ryzyko związane z obsługą środków chemicznych, chroniąc zdrowie operatora.

➤ DOPASOWANE DO TWOJEGO KOMFORTU

POMPA MEMBRANOWA O DUŻEJ WYDAJNOŚCI

Pompa membranowa HARDI (334 l/min), niezawodna i wydajna w pracy, cieszy się doskonałą reputacją dzięki łatwości konserwacji.



- Miska olejowa
- Samozasysająca
- Smarowana
- Konstrukcja izolowana i uszczelniona
- Objętościowa

WIĘKSZA WYDAJNOŚĆ DZIĘKI TURBOFILLER

TurboFiller znany jest z szybkiego zasysania i dużej wydajności mieszania.

Wyposażony w urządzenie czyszczące, składa się z metrowego węża i spustu czyszczącego, który umożliwia przepłukanie rozwadniacza czystą wodą.

Produkty są łatwo i skutecznie wprowadzane za pomocą trzech dźwigni sterujących. Pojemniki i rozwadniacz są płukane za pomocą dwóch obrotowych dysz.

- Regulowany rozwadniacz zamontowany na równoległoboku
- Łatwy w obsłudze dzięki poleceniom sterującym
- Szybkie wprowadzanie dzięki efektowi cyklonowemu
- Pojemność 35 l z miarką ze stali nierdzewnej
- Taca przygotowawcza
- Trzy urządzenia czyszczące: dwie dysze obrotowe, w tym jedna dysza ciśnieniowa oraz jeden spust czyszczący.
- Bardzo skuteczne w przypadku środków chemicznych w proszku.



- Płukanie zbiornika.



- Zasilanie wodą O/F i deflektor



- Zasysanie O/F

PANEL STEROWANIA

Dostępny opcjonalnie sterownik Command Box umożliwia zaprogramowanie automatycznego napełniania i uruchamianie cykli rozcieńczania.





METEOR ORIGINAL



PRECYZJA OPRYSKU

PRECYZJA, ERGONOMIA I SZYBKOŚĆ

System cyrkulacji COUP'NET zapewnia większą precyzję oprysku. Ergonomiczny, scentralizowany panel sterowania pozwala rozpocząć pracę w mgnieniu oka. Wszystkie funkcje są łatwo dostępne, a standardowy manometr z automatycznym wyłącznikiem pozwala na spokojne i precyzyjne zarządzanie napełnianiem.

➤ CENTRALNE STEROWANIE Z PROGRAMOWALNYM OGRANICZNIKIEM

SCENTRALIZOWANE STEROWANIE

Centralne sterowanie wszystkimi funkcjami oprysku upraszcza i zabezpiecza wszystkie operacje. Sterowanie odbywa się za pomocą dwóch uchwytów, jednego czarnego i jednego czerwonego, umieszczonych w środkowej części stanowiska pracy.

Czarny znak wskazuje wybór funkcji ssania.
Czerwony znak wskazuje wybór funkcji spustowych.

AUTOMATYCZNE WYŁĄCZANIE PODCZAS NAPEŁNIANIA

Dostępne w standardzie, zapewnia większą precyzję w zarządzaniu napełnianiem.

Pozwala również na przerwanie i wznowienie napełniania podczas przygotowywania.



➤ PRACA W TRYBIE RECYRKULACJI COUP'NET

TRWA OPARYSK

Elektryczny zawór powrotny jest zamknięty. Mieszanka opryskowa jest kierowana do dysz.

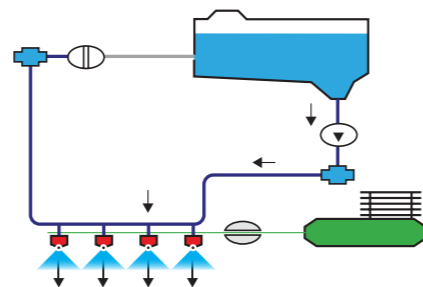

OPARYSK WYŁĄCZONY

Elektryczny zawór powrotny jest otwarty. Dopływ do dysz jest przerywany pneumatycznie. Mieszanka opryskowa krąży w rurach i wraca do zbiornika.

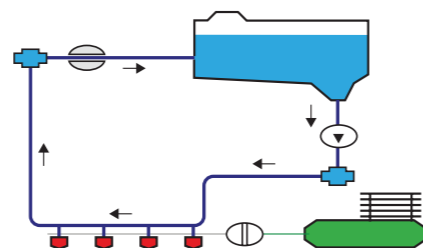

STABILNOŚĆ BELKI

RAMA LPA2: PROSTA I EFEKTYWNA

1: WAHACZ ZE SPRĘŻYNĄ ŚRUBOWĄ I AMORTYZATOREM

Wahacz utrzymuje belkę w pozycji poziomej. Sprężyna śrubowa tłumy ruchy pionowe podczas pracy i transportu.

2: DRAŻKI ŁĄCZĄCE

4 drążki łączące są regulowane aby utrzymać belkę w pozycji poziomej w zależności od profilu terenu

3: AMORTYZATORY I URZĄDZENIA ANTYODCHYLNICZE

Podczas pracy dwa urządzenia zabezpieczające przed odchyleniem są mechanicznie zamocowane na ramie ruchomej. W ten sposób chronią siłowniki rozkładania/ składania i w pełni spełniają swoją funkcję amortyzatora.

4: URZĄDZENIE PRZECIWKOŁYSOWE LPA2

W pełni mechaniczne urządzenie przeciwkółysowe tłumy przyspieszenia (do przodu/ do tyłu) za pomocą podkładek poliuretanowych.

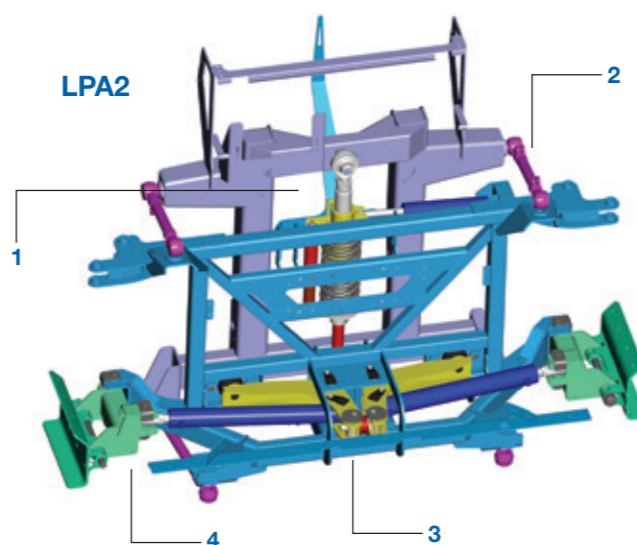

RAMA LPA6: SOLIDNA I STABILNA

Rama LPA6 słynie z solidnej i optywowej konstrukcji. Pręty łączące odporne na ścinanie z trzema ogniwami mocującymi gwarantują niezrównaną stabilność ramy i belki, nawet bez czujnika śledzenia terenu. Dzięki centralnym smarowniczkom konserwacja jest łatwiejsza dla użytkownika i gwarantuje długotrwałą elastyczność. W modelu LPA6 zastosowano sprężyny mocujące i

amortyzatory, które zapewniają trwałość i umożliwiają wprowadzenie niezbędnych korekt, aby podążać za belką na nierównym terenie. Dzięki temu rama wahadłowa może być napinana, aby dostosować się do nachylenia terenu lub, przeciwnie, zapewniać dużą swobodę ruchu na płaskim terenie.

A: OBNIŻONY I AMORTYZOWANY WAHACZ

Wahacz jest wyrównany z środkiem ciężkości belek, a tłumienie pionowe zapewniają kulki azotowe na równoległoboku.

B: PRĘTY ŁĄCZĄCE

Jedno ogniwo w górnej części ramy i dwa duże ogniwa w dolnej części zapewniają dużą swobodę ruchu.

C: URZĄDZENIE PRZECIWKOŁYSOWE LPA6

W pełni mechaniczne urządzenie przeciwochyleniowe tłumy przyspieszenia (do przodu/ do tyłu) za pomocą sprężyny śrubowej i amortyzatora gazowego. Opcjonalnie amortyzatory można zastąpić siłownikami hydraulicznymi aby uzyskać większą elastyczność podczas okresów gwałtownego przyspieszania/ hamowania.

D: REGULACJA ROZSTAWU

Hydrauliczna lub ręczna regulacja sprężyn powrotnych ramy w celu dostosowania do każdego rodzaju terenu.

E: PRĘTY ŁĄCZĄCE ZAPOBIEGAJĄCE ŚCINANIU

Amortyzują ruchy poprzeczne, pozostawiając ramę całkowicie swobodną.

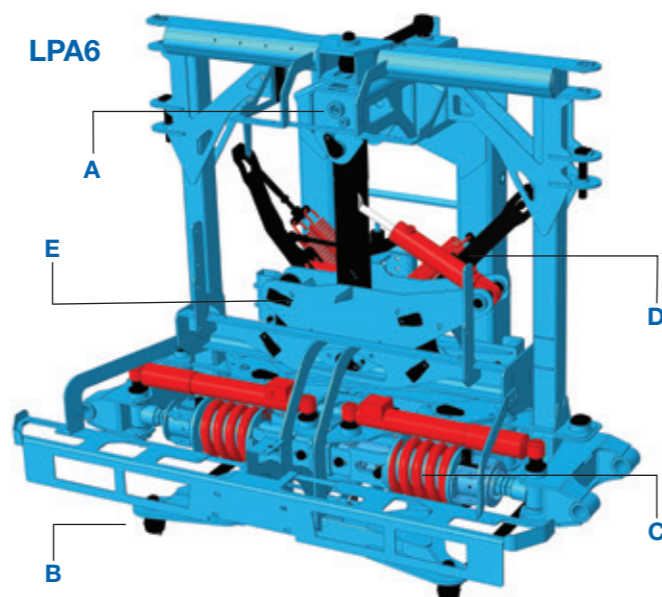

NATURALNA STABILNOŚĆ

Stabilność belek w opryskiwaczu rolniczym ma zasadnicze znaczenie dla zapewnienia równomiernego rozprowadzania środków, nawet na nierównym terenie. Lepsza stabilność poprawia również dokładność, optymalizuje plony oraz minimalizuje drgania i wstrząsy, zwiększając w ten sposób trwałość sprzętu.

SOLIDNE I NATURALNIE STABILNE POŁĄCZENIE RAMY Z BELKĄ

Stabilność belki zależy głównie od zastosowanego połączenia ramy i belki. W firmie EVRARD dysponujemy specjalną ramą dostosowaną do szerokości belki, zaprojektowaną z myślą o trwałości i naturalnej stabilności.

Nowy obwód hydrauliczny LS z czujnikiem obciążenia pozwala na szybsze sterowanie ruchami belki przy wyższych natężeniach przepływu.

Rama LPA2 jest montowana na 2-ramiennych aluminiowych belkach TR4 i 3-ramiennych aluminiowych belkach B3 SLIM o długości od 24 do 33 m.

Rama LPA6 jest montowana standardowo na wszystkich 3-ramiennych aluminiowych belkach B3 o długości od 36 m do 39 m.



PRECYZYJNY OPRYSK

➤ NOWA RAMA LPA7: SOLIDNA I STABILNA

Rama LPA7 słynie z solidnej i opływowej konstrukcji. Pręty łączące z zabezpieczeniem przed ścinaniem oraz trzy pręty mocujące gwarantują niezrównaną stabilność ramy i belki. Dzięki centralnym smarowniczkom konserwacja jest łatwiejsza dla użytkownika i gwarantuje długotrwałą elastyczność.

W modelu LPA7 zastosowano sprężyny mocujące i siłowniki hydrauliczne, co gwarantuje trwałość i pozwala na dokonywanie niezbędnych korekt w celu podążania za belką na nierównym terenie.



A: OBNIŻONY I AMORTYZOWANY WAHACZ

Wahadło jest wyrównane z środkiem ciężkości belek, a tłumienie pionowe zapewniają akumulatory azotowe na równoległoboku.

B: PRĘTY ŁĄCZĄCE

Jedno ogniwo w górnej części ramy i dwa duże ogniwa w dolnej części zapewniają dużą swobodę ruchu.

C: URZĄDZENIE PRZECIWODCHYLEJĄCE LPA7

W pełni mechaniczne urządzenie przeciwochyleniowe tłumi przyspieszenie (przód/tył) za pomocą sprężyn śrubowych i siłowników hydraulicznych.

D: REGULACJA ROZSTAWU

Siłownik kontroli przechyłu zapewnia, że maszyna pozostaje przez cały czas równoległa do upraw.

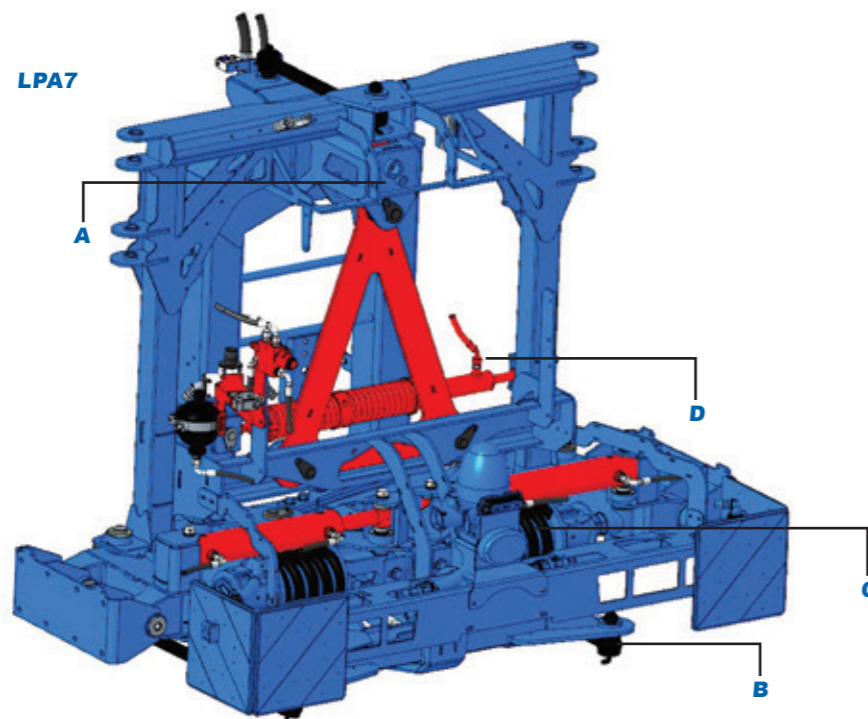

➤ Rama LPA7 jest dostępna w maszynach wyposażonych w system śledzenia ukształtowania terenu z belką B3

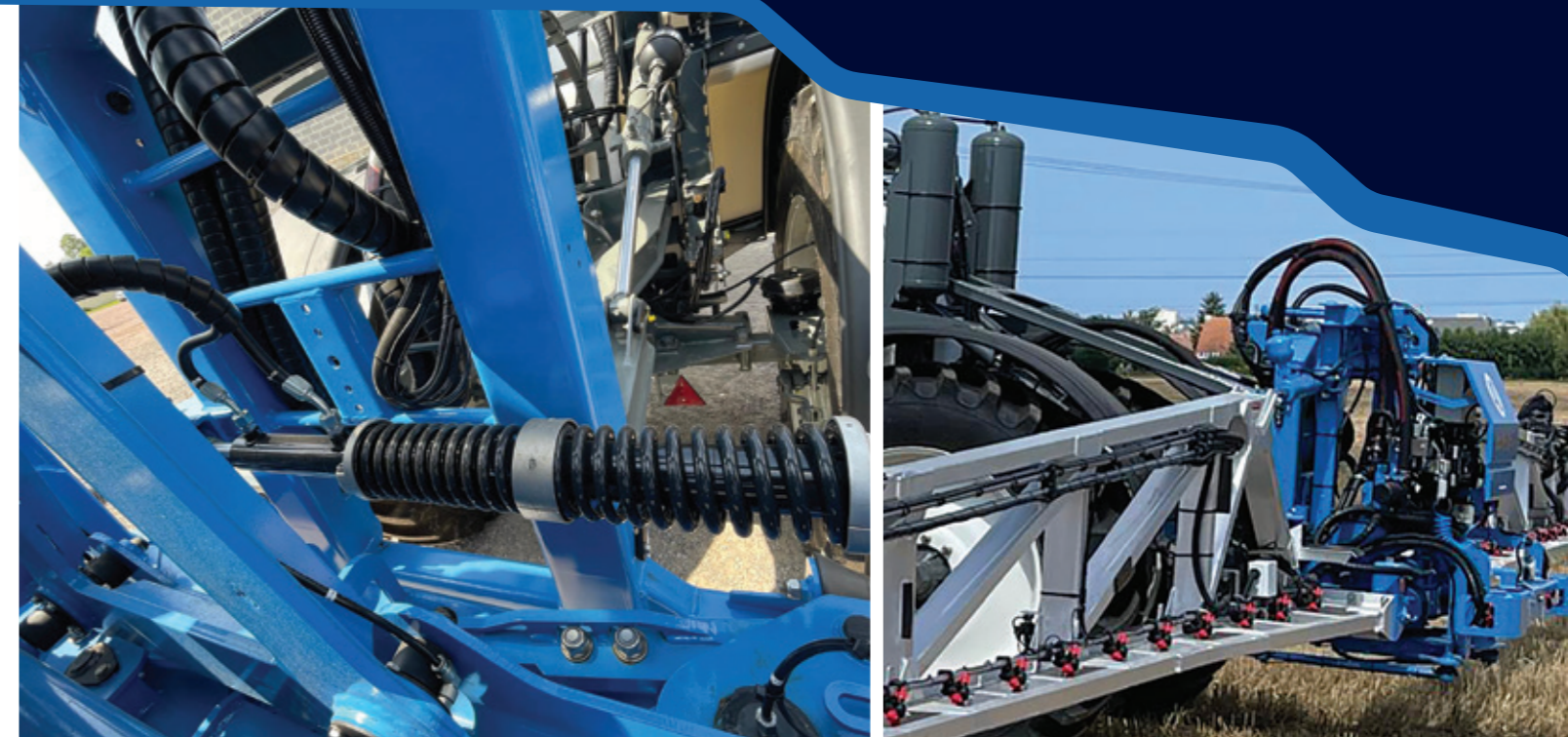

BELKI ALUMINIOWE

SŁYNNA ALUMINIOWA BELKA POMMIER

Lekkie, a jednocześnie wytrzymałe belki aluminiowe zmniejszają obciążenie sprzętu, poprawiając manewrowość i oszczędzając paliwo. Ich odporność na korozję zapewnia zwiększoną trwałość, nawet w wilgotnym środowisku lub w kontakcie z chemikaliami. Łatwe w obsłudze, umożliwiają szybkie i precyzyjne rozłożenie. Wreszcie, minimalne wymagania konserwacyjne sprawiają, że są one ekonomicznym i niezawodnym wyborem.

BELKI TR4

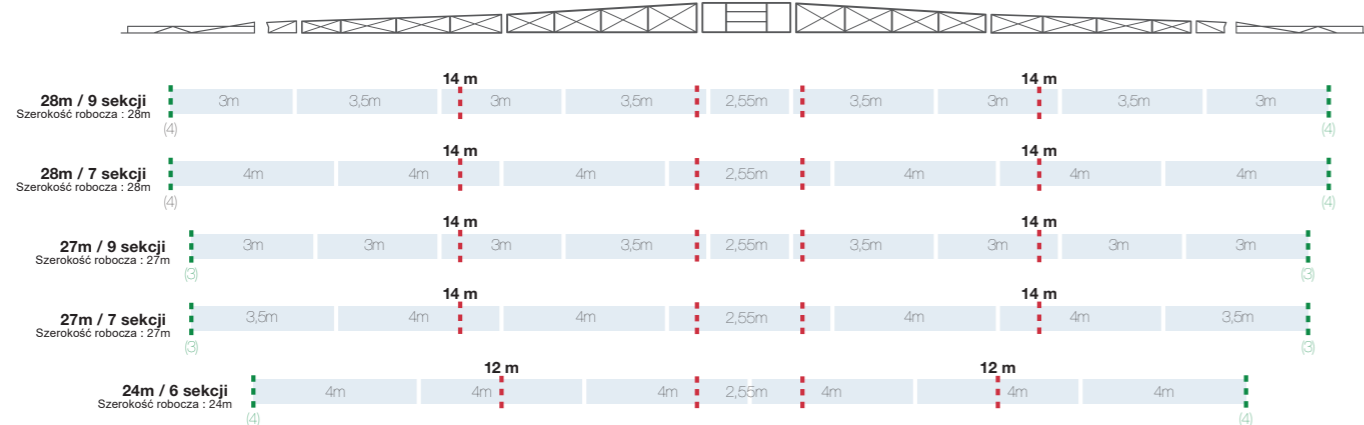

BELKI B3

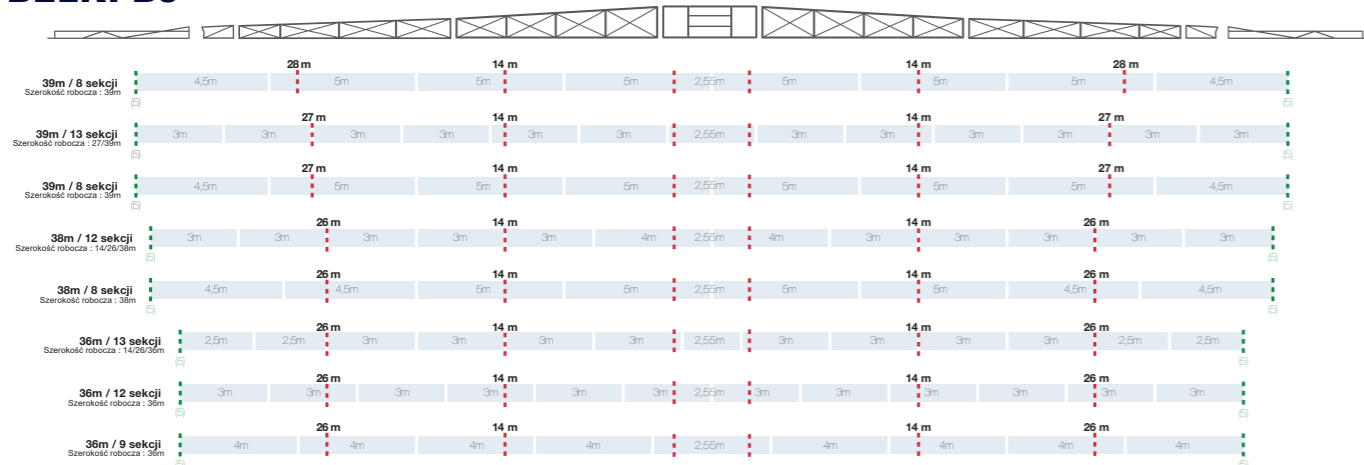

BELKI SLIM-B3

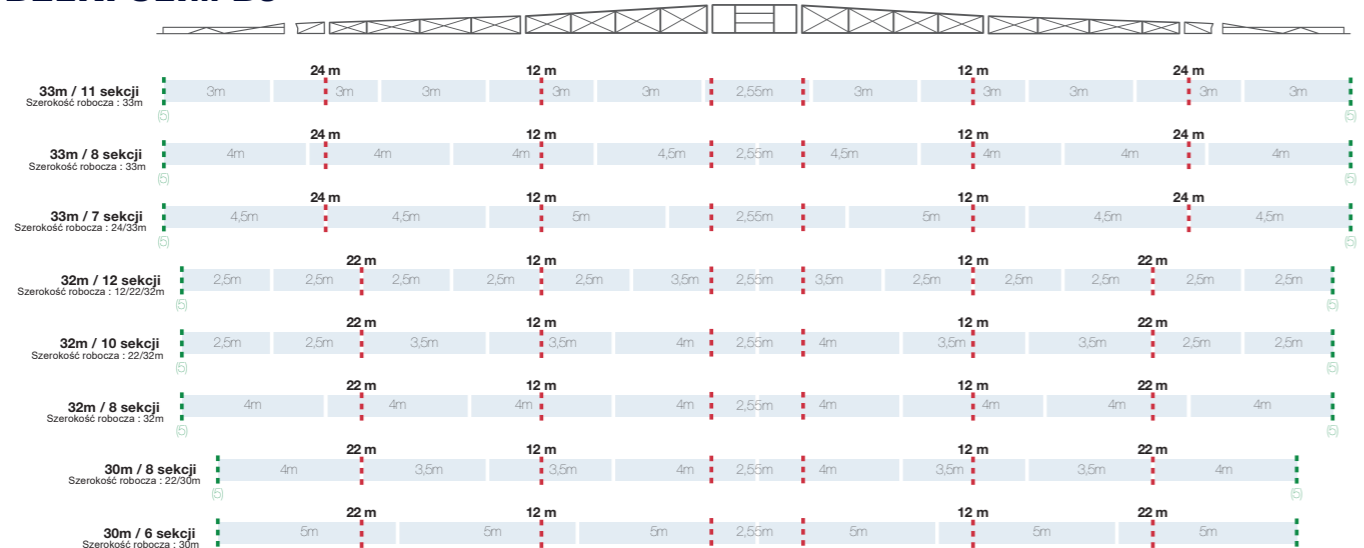

INTERFEJS ISOBUS, NA PRZYSZŁOŚĆ

INTELIGENCJA REGULATORA W POŁĄCZENIU Z TECHNOLOGIĄ ISOBUS

Wyposażony w przyjazny dla użytkownika i intuicyjny interfejs ISOBUS, METEOR jest bardzo łatwy w obsłudze, a jego wielofunkcyjny uchwyt pozwala zarządzać nawet 16 różnymi funkcjami.

- Uniwersalny ekran dla wszystkich maszyn
- Mniej ekranów w kabinie
- Precyzja i funkcjonalność REGULOR
- Steruj opryskiwaczem za pomocą jednego uchwytu wielofunkcyjnego.

DWA EKRANY DOTYKOWE DO WYBORU

Dostępnych jest wiele opcji: nawigacja GPS, sterowanie sekcjami, regulacja dawki, podzielony ekran itp.



EVRARD INCOMMAND 800



EVRARD INCOMMAND 1200

GOTOWOŚĆ DO MODULACJI DAWKOWANIA

W przypadku oprysków kluczowa jest precyzja. Ekran TopCon X35 umożliwia importowanie/eksportowanie map pól w formacie ISOXML. Po zintegrowaniu map zaleceń rozwiązania OptiSpray (V2) i AutoSectionControl pozwalają na zastosowanie odpowiedniej dawki w odpowiednim miejscu, niezależnie od opryskiwanego produktu, z dokładnością co do metra, i/lub na automatyczne wyłączenie sekcji belek na podstawie map zanieczyszczeń utworzonych przez drony, na przykład w przypadku upraw rzędowych. Unikanie nadmiernego oprysku zmniejsza koszty i zwiększa rentowność działalności.

- Wysoka precyzja aplikacji
- Mniejsze zużycie środków chemicznych
- Unikaj nakładania się obszarów
- Rozszerz ekran roboczy.

Używaj urządzenia mobilnego lub tabletu do kalibracji, diagnostyki, napełniania zbiornika i wielu innych operacji w dowolnym miejscu w pobliżu maszyny. Dzięki technologii XTEND możesz rozszerzyć interfejs użytkownika modeli X25 i X35 na ekran urządzenia z systemem iOS lub Android za pomocą połączenia Wi-Fi.

GOTOWOŚĆ DO PRZESYŁANIA DANYCH

Porty USB i adapter Wi-Fi umożliwiają wymianę danych. Ułatwia to tworzenie raportów z aplikacji, zapewniając prosty sposób generowania szczegółowych raportów w celu prowadzenia ewidencji pracy. Dane można przesyłać do różnych programów do zarządzania gospodarstwem.



ISOBUS, OPTYMALNA TECHNOLOGIA

Połączenie ISOBUS zapewnia uniwersalną kompatybilność i umożliwia scentralizowane zarządzanie funkcjami za pośrednictwem jednego terminala, co zmniejsza zapotrzebowanie na wiele konsol. Technologia ta optymalizuje ustawienia, poprawia dokładność aplikacji i ułatwia gromadzenie danych, umożliwiając inteligentniejsze i bardziej wydajne prowadzenie gospodarstwa.

UCHWYT WIELOFUNKCYJNY

Architektura BUS-CAN zapewnia niezrównany komfort, umożliwiając obsługę większości elementów sterujących za pomocą uchwytu wielofunkcyjnego. Poprawia to ergonomię elementów sterujących i ułatwia kontrolę oprysku pod względem jakości aplikacji, wydajności pracy i komfortu operatora.



- Sterowanie nawet 13 sekcjami we wszystkich typach maszyn.
- Podświetlenie do oprysków nocnych.
- Dostępne jak najbliżej operatora.
- Sterowanie osią skrętną (tryb automatyczny, ręczny i pośredni).
- Zsynchronizowane i automatyczne sterowanie składaniem i rozkładaniem.

TOPCON X35

Model X35 może zarządzać mapą aplikacji w celu modulacji azotu lub fungicydów. Możliwe jest zastosowanie do 13 różnych dawek na tej samej belce.



DANE TECHNICZNE

Konstrukcja opryskiwacza	3500	4200
Zbiornik	3500 l (+5%)	4200 l (+5%)
Obrotowe dysze płuczące	3	
Zbiornik płuczący	540 l	
Zbiornik na wodę czystą	15 l	
Zawieszenie belki	Polowe	
Belka z przykręcanym przegubem kulowym Ø 80	Opcja	
Centralne zawieszenie na sprężynach śrubowych ze zintegrowanym amortyzatorem	Standard	
Hydrauliczna noga podporowa	Standard	
Regulowana szerokość rozstawu	1,80 do 2,25 m	
Oś skrętna zintegrowana z REGULOR	Opcja (minimalna szerokość rozstawu kół 1,80 m przy oponach o szerokości 300 mm)	
Hamulec postojowy Hamulce hydrauliczne Oświetlenie drogowe	Podwójny układ hamulcowy hydrauliczny lub pneumatyczny	

Belka	3500	4200
Rampy	TR4 Aluminium	Slim B3 Aluminium
Rama	LPA2	LPA6 / LPA7
Szerokość (m)	24 - 28	30 - 33
Zbiornik na wodę czystą	15 l	
Zmienna geometria	Standard	
Niezależne składanie	Standard	

Technologie i akcesoria	3500	4200
Oświetlenie 2 lub 4 reflektorami (niebieskie diody LED BLUEBEAM)	Standard	
Automatyczne śledzenie ukształtowania terenu	Opcja	
ISOBUS InCommand 800: zintegrowane sterowanie sekcjami	Standard	
InCommand 1200 zamiast InCommand 800	Opcja	
Duo-Spray / Opti-Spray	Opcja	
Płukanie z kabiny	Standard	

Obwód oprysku	3500	4200
Z centralnym sterowaniem zaworami wielofunkcyjnymi	Standard	
Manometr z automatycznym wyłączaniem	Standard	
Płukanie z kabiny	Standard	
Rozwadniacz na środki chemiczne	TurboFiller 35 l	
Filtracja	Potrójna	
Manometr	Suchy i elektroniczny	
Wyświetlacz CommandBox	Opcja	
Spust na dnie zbiornika	Mechanizm mechaniczny	
Zestaw do rozcieńczenia na dnie zbiornika	Standard	
Pompa podstawowa	Pompa membranowa HARDI 464/12 334 l/min	
Pokrywy zaworów	Standard	
System cyrkulacji Coup'net	Standard	
Wbudowana stacja myjąca	Standard	

Zestaw opon	3500	4200
Opony podstawowe	380/90 R46 (koła 10-osiowe)	
	300/95 R52	
	320/90 R50	
	340/90 R48	
	380/90 R46	
Opcjonalne opony	420/80 R46	
	460/85 R38	
	480/80 R42	
	520/85 R38	
	650/65 R38	

Wymiary i masa	3500	4200
Opony	340/90 R48	
Masa własna (kg)	4500	
Długość całkowita (m) A	7,51	
Całkowita wysokość (m) B	3,51	3,70
Szerokość całkowita (m) C	2,55	
Rozstaw kół (m) D	1,80 - 2,25	
Długość zaczepu/ osi (m) E	5,22	
Prześwit (m) F	0,82 (340/90 R48)	

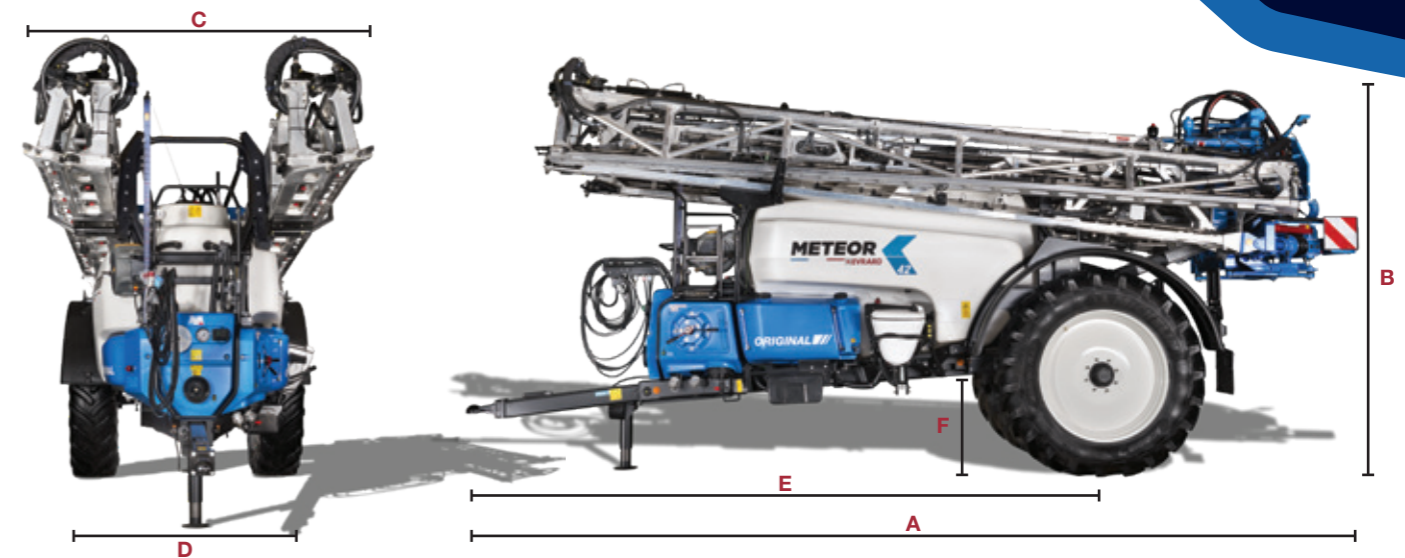

ORIGINAL



301 rue du 21 mai 1940 - 62990 BEAURAINVILLE
Tel. +33 (0)3 21 90 08 00 • info@hardi.com • www.evrard-fr.com

Pieczęć dealera

